

GAMESTATION PRO

БЪЛГАРСКИ - Ръководство за потребителя

HRVATSKI - Korisnički priručnik

ENGLISH - User Manual

ROMÂNĂ - Manualul utilizatorului

СРПСКИ - Корисничко упутство

SLOVENŠČINA - Uporabniški priročnik

TÜRKÇE - Kullanıcı Kılavuzu ve Garanti Belgesi



COLLECT THEM ALL!

WWW.MYARCADE.COM

БЪЛГАРСКИ - Ръководство за потребителя

Включва

Конзола, два безжични джойстика 2.4 GHz с управление с лостчета, HDMI® кабел, захранващ кабел и ръководство за потребителя.

Необходими материали (не са включени):

8 AA батерии и мини отвертка или USB-C® кабел

Прочетете и спазвайте внимателно това ръководство за потребителя преди употреба.

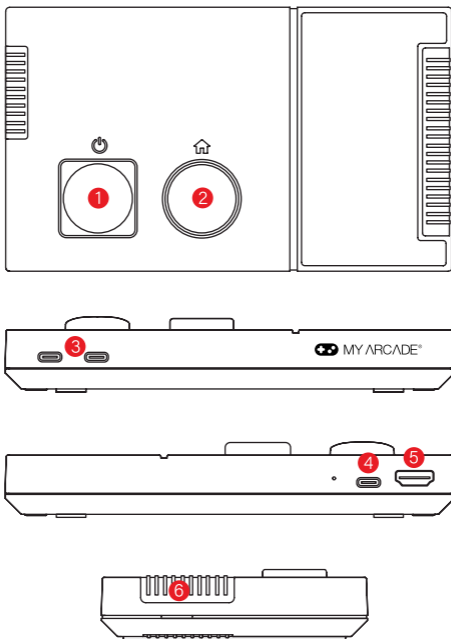

- | | |
|------------------------|---------------------------|
| 1. Бутон за захранване | 4. Захранващ порт (5V IN) |
| 2. Бутон Home (Начало) | 5. HDMI OUT |
| 3. USB-C® портове | 6. Слот за microSD™ карта |

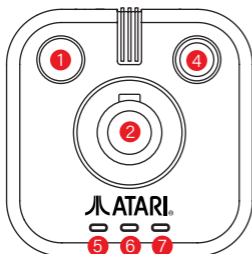

1. Бутон А
2. Бутон В
3. Бутон С
4. Лостче
5. Бутон HOME (НАЧАЛО)
6. Бутон SELECT (ИЗБОР)

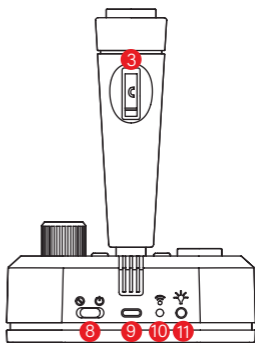

7. Бутон START (СТАРТ)
8. Превключвател on/off (вкл./изкл.)
9. Захранващ порт (5V IN)
10. LED индикатор за синхронизация
11. Бутон MENU / RGB (МЕНЮ/RGB)

Предупреждение за фоточувствителност

Тази игра съдържа премигващи светлини или шарки, които могат да предизвикат епилептични припадъци при малък процент от хората, дори и при тези, които не са имали епилепсия или припадъци в миналото. Препоръчва се играчът да действа по свое усмотрение. Ако вие или някой от вашето семейство страда от епилепсия, се консултирайте с вашия лекар преди да играете. Ако почувствате каквито и да било необичайни симптоми по време на игра, включително замайване, промяна в зрението, потрепване на очите или мускулите, загуба на съзнание, дезориентация, неволни движения или конвулсии, НЕЗАБАВНО прекратете играта и се консултирайте с вашия лекар, преди да я подновите.

Първоначална употреба

Как да настроите конзолата

1. Внимателно поставете единия край на включения HDMI® кабел в HDMI OUT порта, разположен на гърба на конзолата.
2. Поставете другия край на кабела в телевизора.
3. Уверете се, че телевизорът е зададен в правилния видео вход. Например, ако включите конзолата в HDMI® 1 порта на телевизора си, превключете източника на телевизора си на същия HDMI® 1.
4. Внимателно поставете USB-C® края на включения захранващ кабел в захранващия порт (5V IN), разположен на гърба на конзолата.
5. Поставете USB-A края на кабела в захранващ източник.
6. Натиснете бутона за захранването, разположен в горната част на конзолата.

ЗАБЕЛЕЖКА: RGB светлините около бутоните за захранване и за начало ще светнат, когато конзолата е включена. Това може да отнеме до 3 секунди след натискане на бутона за захранването.

Как да настроите джойстиците

1. Отстранете капака на батериите, разположен в долната част на всеки джойстик.
2. Поставете 4 AA батерии във всеки джойстик и поставете обратно капака на батериите.
3. Преместете превключвателя за включване/изключване на всеки джойстик от (⊖) на (⊕).
4. LED индикаторът за синхронизация на гърба на джойстика ще мига, когато е включен. След като джойстикът се синхронизира с конзолата, LED индикаторът за синхронизация ще започне да свети постоянно.

ЗАБЕЛЕЖКА: Ако не искате да използвате батерии, внимателно поставете единия край на USB-C® кабел (не е включен) в захранващия порт (5V IN), разположен на гърба на всеки джойстик. Внимателно поставете другия край на кабела в предната част на конзолата. Когато използвате тази опция, не е необходимо да добавяте батерии.

Как да поставят батериите

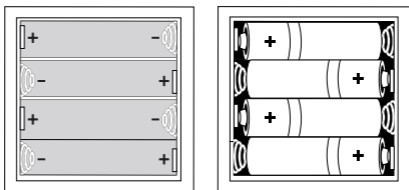

ВАЖНО: Използвайте висококачествени алкални батерии за по-дълго време за игра.

Бутон MENU / RGB (МЕНЮ/RGB)

- Бързо натискане на бутона MENU / RGB (МЕНЮ/RGB) извежда опциите GAME CONTROLS (КОНТРОЛИ НА ИГРАТА) или SAVE MENU (МЕНЮ ЗА ЗАПИС) (докато сте в играта).
- Натискането и задържането на бутона MENU / RGB (МЕНЮ/RGB) ви позволява да променяте RGB светлините на конзолата и джойстиците.

Контроли на играта

Натиснете бързо бутона MENU / RGB (МЕНЮ/RGB), разположен на гърба на джойстика, за да осъществите достъп до GAME CONTROLS (КОНТРОЛИ НА ИГРАТА).

ЗАБЕЛЕЖКА: TV TYPE (ТИП НА ТЕЛЕВИЗОР) и GAME DIFFICULTY (ТРУДНОСТ НА ИГРАТА) се поддържат само в игри за Atari® 2600.

ЗАБЕЛЕЖКА: PADDLE SENSITIVITY (ЧУВСТВИТЕЛНОСТ НА ЛОСТЧЕТО) не се поддържа във всички игри с лостчета.

Опции за записване

The Atari® Gamestation Pro allows for game saves onto a microSD™ card. The microSD™ card slot allows up to 128 GB capacity.

1. Форматирайте microSD™ картата във файлова система FAT32.
2. Създайте папка на microSD™ картата и я обозначете с наименованието States (Състояния).
3. Поставете microSD™ картата в слота за microSD™ карта, разположен от страни на конзолата.

ЗАБЕЛЕЖКА: microSD™ картата трябва да се постави в конзолата с щифтовете нагоре.

4. Натиснете бързо бутона MENU / RGB (МЕНЮ/RGB), разположен на гърба на джойстика, за да осъществите достъп до SAVE MENU (МЕНЮ ЗА ЗАПИС). Можете да записвате, зареждате или изтривате записано състояние от това меню.

ЗАБЕЛЕЖКА: До SAVE MENU (МЕНЮТО ЗА ЗАПИС) може да се осъществи достъп само в рамките на всяка игра.

ЗАБЕЛЕЖКА: Всяка игра позволява до 2 вътрешни състояния на записване и 2 състояния на записване на microSD™ картата.

ЗАБЕЛЕЖКА: Вътрешната памет е ограничена, така че пространството може да свърши, преди да се използват всички вътрешни състояния на записване.

ЗАБЕЛЕЖКА: Не всички игри поддържат опции за записване.

Нулиране до фабричните настройки

FACTORY RESET (НУЛИРАНЕ ДО ФАБРИЧНИТЕ НАСТРОЙКИ) може да се намери в раздела ABOUT (ОТНОСНО) под SETTINGS (НАСТРОЙКИ). FACTORY RESET (НУЛИРАНЕ ДО ФАБРИЧНИТЕ НАСТРОЙКИ) ще изтрие всички записани игри, както вътрешно, така и на microSD™ карта.

Информация за батерията

Изтичането на киселина от батерията може да доведе до нараняване на хора и до повреда на този продукт. При възникване на теч от батерията измийте старателно засегнатата кожа и дрехи. Пазете киселината от батерията далеч от очите и устата си. Батериите, които изтичат, могат да издават пукащи звуци.

- Батериите трябва да се поставят и сменят само от възрастно лице.
- Не смесвайте алкални, стандартни (въглеродно-цинкови) или акумулаторни батерии.
- Не смесвайте използвани батерии с нови (сменяйте всички батерии едновременно).
- Не смесвайте различни марки батерии.
- Не препоръчваме използването на батерии с етикети „Heavy Duty“, „General Use“, „Zinc Chloride“ или „Zinc Carbon“.
- Не оставяйте батериите в продукта за дълги периоди, ако не го използвате.
- Извадете батериите и ги съхранявайте на хладно и сухо място, когато не се използва.
- Извадете изтощените батерии от устройството.
- Не поставяйте батериите наобратно. Уверете се, че положителните (+) и отрицателните (-) полюси са обърнати в правилната посока. Първо поставете отрицателните полюси.
- Не използвайте повредени, деформирани или течачи батерии.
- Не презареждайте неакумулаторни батерии.
- Извадете акумулаторните батерии от устройството преди зареждането.
- Изхвърляйте батериите само в одобрените от правителството съоръжения за рециклиране във вашия район.
- Не свързвайте накъсо клемите на батерията.
- Подправянето на продукта може да доведе до повреда на продукта, анулиране на гаранцията и да причини наранявания.
- **Предупреждение: ОПАСНОСТ ОТ ЗАДАВЯНЕ** – малки части. Неподходящо за деца под 36-месечна възраст.
- Ограничението придружава предупреждението за възрастта.
- Адаптерът за използване с устройството изисква: 5V DC 1A.
- Използвайте само адаптер, който отговаря на изискванията на устройството.
- Адаптерът не е играчка.
- Използваните с устройството адаптери трябва да се проверяват редовно за повреди по кабела, щепсела, корпуса и другите части.
- Съхранявайте ръководството за потребителя за важна информация.
- Играчката трябва да се използва само с трансформатор за играчки или електрозахранване за играчки.
- Акумулаторните батерии трябва да се зареждат под надзора на възрастно лице.
- Продуктът трябва да се свързва само с оборудване, което е обозначено с някой от следните символи.



Информация за ФКК

Това оборудване е изпитано и съответства на ограниченията за цифрови устройства от клас В, съобразно част 15 от правилата на ФКК. Тези ограничения са предназначени да осигурят подходяща защита срещу вредни смущения в жилищна инсталация. Това оборудване генерира, използва и може да излъчва радиочестотна енергия и ако не е инсталирано и използвано в съответствие с инструкциите, може да причини вредни смущения в радиокомуникациите. Няма гаранция обаче, че в конкретна инсталация няма да възникнат смущения.

Ако това оборудване причинява вредни смущения в приемането на радио или телевизия, което може да бъде определено чрез изключване и включване на оборудването, съветваме потребителя да се опита да коригира смущенията с една или повече от следните мерки:

- Променете ориентацията или преместете антената на приемника.
- Увеличете разстоянието между оборудването и приемника.
- Свържете оборудването към контакт от електрическа верига, различна от тази, към която е свързан приемникът.
- Консултирайте се с търговеца или с опитен радио/телевизионен техник за помощ.

Това оборудване съответства на част 15 от правилата на ФКК. Експлоатацията е предмет на следните две условия:

1. Това оборудване не може да причинява вредни смущения.
2. Това оборудване трябва да приема всякакви получени смущения, включително смущения, които могат да причинят нежелана работа.

Незразрешени от производителя модификации могат да анулират правото на потребителя да работи с това устройство. Това оборудване отговаря на ограниченията за експозиция на РЧ лъчения на ФКК, определени за неконтролирана среда. Този предавател не трябва да се намира в близост до или да работи заедно с друга антена или предавател.

Информация за гаранцията

Всички продукти MY ARCADE® се предлагат с ограничена гаранция и са подложени на щателна серия от тестове, за да се гарантира най-високо ниво на надеждност и съвместимост. Малко вероятно е да срещнете някакъв проблем, но ако се появи даден дефект по време на употребата на този продукт, CD Media S.E. гарантира на първоначалния потребител, който го е закупил, че този продукт ще бъде без дефекти в материалите и изработката за период от 24-МЕСЕЧНА от датата на първоначалната покупка.

Ако възникне дефект, който се покрива от тази гаранция, на продукт, закупен в България, дистрибутиран от CD Media S.E., потребителят има право на гаранционна поддръжка. CD Media S.E. по свой избор ще поправи или замени закупения продукт безплатно или ще възстанови сумата по първоначалната покупна цена. Ако е необходима замяна и вашият продукт вече не е наличен, CD Media S.E. може по свое усмотрение да го замени със сравним продукт. За продукти MY ARCADE®, закупени извън България, попитайте в магазина, откъдето са закупени, за допълнителна информация.

Тази гаранция не покрива нормално износване и изхабяване, злоупотреба или неправилна употреба, модификация, подправяне или каквато и да било друга причина, която не е свързана с материалите или изработката. Тази гаранция не се прилага за продукти, използвани за каквито и да било промишлени, професионални или търговски цели.

Информация за обслужване

За обслужване на каквато и да било дефектен продукт по 24-МЕСЕЧНА политика за гаранция, се свържете с отдела за обслужване на клиенти, за да получите номер за упълномощено връщане. CD Media S.E. си запазва правото да поиска връщане на дефектния продукт и доказателство за покупка.

ЗАБЕЛЕЖКА: CD Media S.E. няма да обработва рекламации за дефектни продукти без номер за упълномощено връщане.

Отдела за обслужване на клиенти

CD Media SE | Str. Turturelelor, nr. 62, camera 1 & 2, cod postal 030882, Sector 3, Bucuresti-Romania, Tel: +40 371009933, Имейл на отдела за обслужване на клиенти office@cdmediase.eu

Спасете дърво, регистрирайте се онлайн

MY ARCADE® прави екологичния избор за регистриране на всички продукти онлайн. Това спестява отпечатването на физически хартиени регистрационни карти. Цялата информация, от която се нуждаете, за да регистрирате своята последна покупка от MY ARCADE® е налична на адрес: www.MyArcadeGaming.com/product-registration.

Декларация за съответствие

Копие от ЕС декларацията за съответствие за този продукт можете да намерите на тази връзка:

<https://cy.cdmediase.eu/documents/myarcade/doc>

HRVATSKI - Korisnički priručnik

Uključuje

Konzola, dvije bežična upravljačke palice od 2,4 GHz s komandnim ručicama, HDMI® kabel, kabel za napajanje i korisnički priručnik.

Potrebni materijali (nisu priloženi):

8 AA baterija i mali odvijač ili USB-C® kabel

Molimo vas da prije upotrebe pažljivo pročitate i slijedite ovaj korisnički priručnik.

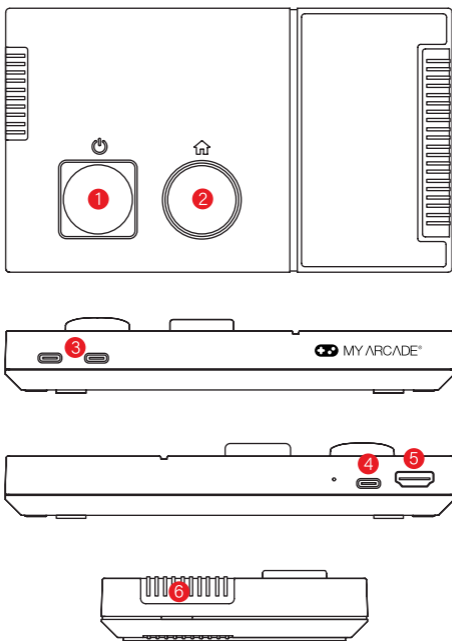

1. Tipka POWER
2. Tipka HOME
3. USB-C® priključci
4. Priključak napajanja (5V ulaz)
5. HDMI OUT
6. Utor za microSD™ karticu



1. Tipka A
2. Tipka B
3. Tipka C
4. Ručica
5. Tipka HOME
6. Tipka SELECT

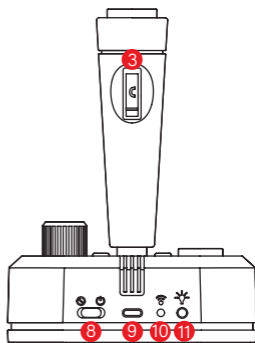

7. Tipka START
8. ON / OFF prekidač
9. Priključak napajanja (5V ulaz)
10. LED indikator sinkronizacije
11. MENU / RGB tipka

Upozorenje na fotosjetljivost

Ova igra sadrži bljeskajuća svjetla ili uzorke koji mogu izazvati epileptičke napadaje kod malog postotka ljudi, čak i kod onih koji ranije nisu imali napadaje ili epilepsiju. Igraču se savjetuje diskrecija. Ako vi ili netko u vašoj obitelji imate epilepsiju, prije igranja posavjetujte se s liječnikom. Ako tijekom igranja osjetite bilo kakve neobične simptome, uključujući vrtoglavicu, promjene vida, trzanje oka ili mišića, gubitak svijesti, dezorijentaciju, nevoljne pokrete ili grčeve, ODMAH se prestanite igrati i posavjetujte se s liječnikom prije nastavka igranja.

Prvo korištenje

Kako namjestiti konzolu

1. Pažljivo umetnite jedan kraj priloženog HDMI® kabela u HDMI OUT priključak koji se nalazi na stražnjoj strani konzole.
2. Drugi kraj kabela umetnite u svoj televizor.
3. Provjerite je li vaš televizor postavljen na odgovarajući video ulaz. Na primjer, ako konzolu priključite na HDMI® 1 priključak televizora, prebacite izvor signala televizora na isti HDMI® 1 priključak.
4. Pažljivo umetnite kraj priloženog USB-C® kabela u priključak za napajanje (5V ulaz) koji se nalazi na stražnjoj strani konzole.
5. Umetnite kraj USB-A kabela u izvor napajanja.
6. Pritisnite tipku za uključivanje koja se nalazi na vrhu konzole.

NAPOMENA: RGB svjetla oko tipki za uključivanje i HOME tipke zasvijetlit će kada je konzola uključena. To može potrajati do 3 sekunde nakon pritiska tipke za uključivanje.

Kako namjestiti upravljačke palice

1. Uklonite poklopac baterije koji se nalazi na dnu svake upravljačke palice.
2. Umetnite 4 AA baterije u svaku upravljačku palicu i vratite natrag poklopac baterije.
3. Pomaknite ON/OFF prekidač na svakoj upravljačkoj palici s (☺) na (☹).

4. LED indikator sinkronizacije na poleđini upravljačke palice će treperiti kada se uključi. Nakon što se upravljačka palica sinkronizira s konzolom, LED indikator sinkronizacije će početi stalno svijetliti.

NAPOMENA: Ako ne želite koristiti baterije, pažljivo umetnite jedan kraj USB-C® kabela (nije priložen) u priključak za napajanje (5V ulaz) koji se nalazi na stražnjoj strani svake upravljačke palice. Pažljivo umetnite drugi kraj kabela u prednju stranu konzole. Kada koristite ovu opciju, ne trebate stavljati baterije.

Kako umetnuti baterije

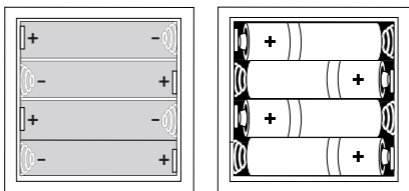

VAŽNO: Koristite visokokvalitetne alkalne baterije za dulje vrijeme igranja.

MENU / RGB tipka

- Kratkim pritiskom na tipku MENU / RGB otvaraju se opcije GAME CONTROLS ili SAVE MENU (dok ste u igri).
- Pritiskom i držanjem tipke MENU / RGB možete promijeniti RGB svjetla na konzoli i upravljačkim palicama.

Kontrole igre

Brzo pritisnite tipku MENU / RGB koja se nalazi na stražnjoj strani upravljačke palice za pristup GAME CONTROLS (Kontrole igre).

NAPOMENA: TV TYPE (VRSTA TV-a) i GAME DIFFICULTY (TEŽINA IGRE) podržani su samo na igrama za Atari® 2600.

NAPOMENA: PADDLE SENSITIVITY (OSJETLJIVOST RUČICA) nije podržana u svim igrama s korištenjem ručica.

Opcije spremanja

Atari® Gamestation Pro omogućuje spremanje igara na microSD™ karticu. Utor za microSD™ karticu omogućuje kapacitet do 128 GB.

1. Formatirajte microSD™ karticu u sustav datoteka FAT32.
2. Napravite mapu na microSD™ kartici i označite je States.
3. Umetnite microSD™ karticu u utor za microSD™ karticu koji se nalazi na bočnoj strani konzole.

NAPOMENA: Potrebno je microSD™ karticu umetnuti u konzolu s iglicama okrenutim prema gore.

4. Brzo pritisnite tipku MENU / RGB koja se nalazi na stražnjoj strani upravljačke palice za pristup SAVE MENU (Izbornik spremanja). Iz ovog izbornika možete spremiti, učitati ili izbrisati stanje spremanja.

NAPOMENA: SAVE MENU (Izbornik spremanja) se može pristupiti samo unutar svake igre.

NAPOMENA: Svaka igra omogućuje do 2 interna stanja spremanja i 2 stanja spremanja na microSD™ karticu.

NAPOMENA: Unutarnja pohrana je ograničena, pa bi prostora moglo ponestati prije nego što se iskoriste sva stanja unutarnjeg spremanja.

NAPOMENA: Ne podržavaju sve igre opcije spremanja.

Vraćanje na tvorničke postavke

FACTORY RESET (vraćanje na tvorničke postavke) možete pronaći u odjeljku ABOUT (o programu) pod SETTINGS (postavke). FACTORY RESET (vraćanje na tvorničke postavke) će izbrisati sve igre koje su spremljene interno i na microSD™ kartici.

Informacije o bateriji

Curenje kiseline iz baterije može uzrokovati tjelesne ozljede kao i oštećenje ovog proizvoda. Ako dođe do curenja baterije, temeljito operite zahvaćenu kožu i odjeću. Kiselinu iz baterija držite podalje od očiju i usta. Baterije koje cure mogu proizvoditi zvukove pucketanja.

- Samo odrasla osoba smije umetati i mijenjati baterije.
- Nemojte miješati alkalne, standardne (ugljik-cink) ili punjive baterije.
- Nemojte miješati korištene i nove baterije (zamijenite sve baterije istovremeno).
- Nemojte miješati baterije različitih marki.
- Ne preporučujemo korištenje baterija s oznakama "Heavy Duty", "General Use", "Zinc Chloride" ili "Zinc Carbon".
- Ne ostavljajte baterije u proizvodu tijekom duljeg razdoblja nekorisćenja.
- Izvadite baterije i pohranite ih na hladno, suho mjesto dok ih ne koristite.
- Izvadite istrošene baterije iz jedinice.
- Ne stavljajte baterije naopako. Provjerite jesu li pozitivni (+) i negativni (-) krajevi okrenuti u pravom smjeru. Prvo umetnite negativne krajeve.
- Nemojte koristiti oštećene, deformirane ili cureće baterije.
- Nemojte puniti baterije koje nisu punjive.
- Prije punjenja uklonite punjive baterije iz uređaja.
- Baterije odlažite samo u objekte za recikliranje koje je odobrila vlada u vašem području.
- Ne stvarajte kratki spoj na terminalima baterije.
- Neovlašteno rukovanje the product može dovesti do oštećenja vašeg proizvoda, gubitka jamstva i može uzrokovati ozljede.
- **Upozorenje:** OPASNOST OD GUŠENJA zbog sitnih dijelova. Nije prikladno za djecu mlađu od 36 mjeseci.
- Ograničenje prati upozorenje o dobi.
- Adapter za korištenje s uređajem zahtijeva: 5V DC 1A.
- Koristite samo adapter koji ispunjava zahtjeve uređaja.
- Adapter nije igračka.
- Adaptere koji se koriste s uređajem potrebno je redovito provjeravati zbog oštećenja kabela, utikača, kućišta i drugih dijelova.
- Molimo sačuvajte korisnički priručnik za važne informacije.
- Igračka se smije koristiti samo s transformatorom za igračke ili napajanjem za igračke.
- Punjive baterije treba puniti pod nadzorom odrasle osobe.
- Proizvod bi trebao biti spojen samo na opremu koja nosi bilo koji od sljedećih simbola.



FCC informacije

Ova je oprema ispitana i utvrđeno je da je u skladu s ograničenjima za digitalne uređaje klase B, sukladno FCC pravilima, Dio 15. Ova su ograničenja osmišljena kako bi pružila prihvatljivu zaštitu od štetnih smetnji u stambenim instalacijama. Ova oprema generira, koristi i može zračiti radiofrekventnu energiju te, ako se ne instalira i ne koristi u skladu s uputama, može uzrokovati štetne smetnje radio komunikacijama. Međutim, ne postoji jamstvo da se smetnje neće pojaviti u određenoj instalaciji.

Ako ova oprema uzrokuje štetne smetnje radijskom ili televizijskom prijemu, što se može utvrditi uključivanjem i isključivanjem opreme, korisnika se potiče da pokuša ispraviti smetnje jednom ili više sljedećih mjera:

- Preusmjerite ili premjestite antenu za prijem.
- Povećajte udaljenost između opreme i prijemnika.
- Spojite opremu na utičnicu u strujnom krugu različitom od onog na koji je spojen prijemnik.
- Za pomoć se obratite prodavaču iliiskusnom radio/TV tehničaru.

Ova oprema je u skladu s FCC pravilima, Dio 15. Operacija je podložna u sljedeća dva uvjeta:

1. Ova oprema ne smije prouzročiti štetne smetnje.
2. Ova oprema mora primiti sve primljene smetnje, uključujući smetnje koje mogu uzrokovati neželjeni rad.

Izmjene koje proizvođač nije odobrio mogu poništiti korisnikovo ovlaštenje za rukovanje ovim uređajem. Ova oprema je u skladu s FCC ograničenjima izloženosti RF zračenju koja su navedena za nekontrolirano okruženje. Ovaj odašiljač ne smije biti smješten ili raditi zajedno s bilo kojom drugom antenom ili odašiljačem.

Informacije o jamstvu

Svi MY ARCADE® proizvodi dolaze s ograničenim jamstvom i bili su podvrgnuti temeljitom nizu testova kako bi se osigurala najviša razina pouzdanosti i kompatibilnosti. Malo je vjerojatno da ćete imati bilo kakav problem, ali ako kvar postane očigledan tijekom korištenja ovog proizvoda, CD Media S.E. jamči izvornom kupcu da ovaj proizvod neće imati nedostataka u materijalu i izradi tijekom razdoblja od 24 mjeseci od datuma vaše originalne kupnje.

Ako se na proizvodu kupljenom u Hrvatskoj pojavi kvar pokriven ovim jamstvom, koji je izvorno distribuiran od strane CD Media S.E., potrošač ima pravo na jamstvenu podršku. CD Media S.E. će, po vlastitom nahođenju, bez naknade popraviti ili zamijeniti kupljeni proizvod ili vratiti novac. Ako je potrebna zamjena, a vaš proizvod više nije dostupan, CD Media S.E. može prema vlastitom nahođenju zamijeniti s usporedivim proizvodom. Za MY ARCADE® proizvode kupljene izvan Hrvatske, molimo zatražite dodatne informacije u trgovini u kojoj su kupljeni.

Ovo jamstvo ne pokriva uobičajeno trošenje, zloupotrebu ili pogrešnu upotrebu, modifikacije, neovlaštene promjene ili bilo koji drugi uzrok koji nije povezan s materijalima ili izradom. Ovo se jamstvo ne odnosi na proizvode koji se koriste u industrijske, profesionalne ili komercijalne svrhe.

Servisne informacije

Za servisiranje bilo kojeg neispravnog proizvoda u skladu s politikom jamstva od 24 mjeseci, obratite se korisničkoj podršci kako biste dobili broj autorizacije povrata. CD Media S.E. zadržava pravo zahtijevati povrat neispravnog proizvoda i dokaza o kupnji.

NAPOMENA: CD Media S.E. neće obraditi nikakve neispravne zahtjeve bez broja autorizacije povrata.

Podrška potrošačima

CD MEDIA SL, d.o.o. | Dunajska cesta 106 | 1000 Ljubljana, Slovenija | Tel: 059 010 259

E-pošta za podršku potrošačima office@cdmediasl.si

Spasite drvo, registrirajte se putem interneta

MY ARCADE® donosi ekološki prihvatljivu odluku registracije svih proizvoda putem interneta. Time se šteti ispisivanje fizičkih papirnatih registracijskih kartica. Sve informacije koje su vam potrebne da registrirate svoju nedavnu kupnju MY ARCADE® dostupne su na: www.MyArcadeGaming.com/product-registration.

Izjava o sukladnosti

Primjerak EU Izjave o sukladnosti za ovaj proizvod možete pronaći na ovoj poveznici:

<https://cy.cdmediase.eu/documents/myarcade/doc>

ENGLISH - User Manual

Includes

Console, two 2.4 GHz wireless joysticks with paddle controls, HDMI® cable, power cable and user guide.

Materials needed (not included)

8 AA batteries and mini-screwdriver, or USB-C® cable

Please read and follow this user guide thoroughly before using.

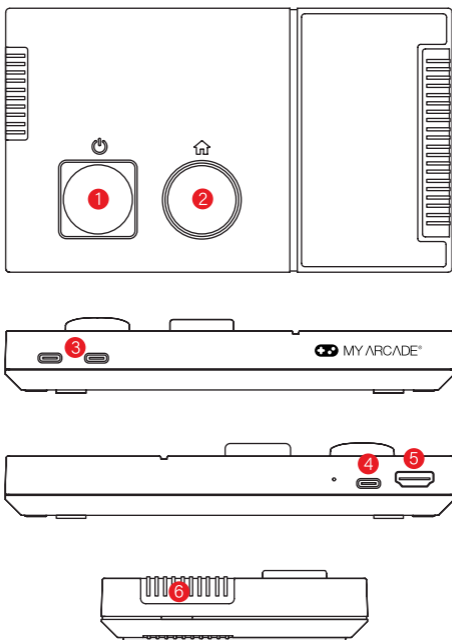

- | | |
|-----------------|-----------------------|
| 1. Power button | 4. Power port (5V IN) |
| 2. Home button | 5. HDMI OUT |
| 3. USB-C® ports | 6. microSD™ card slot |

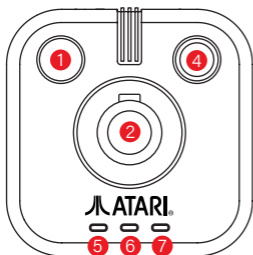

1. A button
2. B button
3. C button
4. Paddle
5. HOME button
6. SELECT button

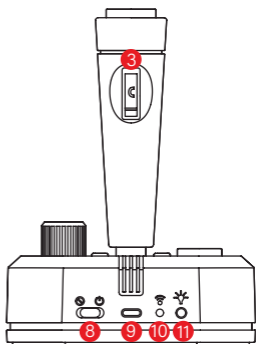

7. START button
8. On/off switch
9. Power port (5V IN)
10. LED sync indicator
11. MENU / RGB button

Photo Sensitivity Warning

This game contains flashing lights or patterns which may trigger epileptic seizures among a small percentage of people, even those with no prior history of epilepsy or seizures. Player discretion is advised. If you, or anyone in your family, has a epileptic condition, please consult your physician prior to playing. If you experience any unusual symptoms while playing, including dizziness, altered vision, eye or muscle twitches, loss of awareness, disorientation, involuntary movements or convulsions, then IMMEDIATELY stop playing the game, and consult your physician before resuming play.

First time use

How to set up the console

1. Gently insert one end of the included HDMI® cable into the HDMI OUT port located on the back of the console.
2. Insert the other end of the cable into your television.
3. Confirm your television is set to the proper video input. For example, if you plug the console into your television's HDMI® 1 port, switch your television source to the same HDMI® 1.
4. Gently insert the USB-C® end of the included power cable into the power port (5V IN) located on the back of the console.
5. Insert the USB-A end of the cable into a powered source.
6. Press the power button located on the top of the console.

NOTE: The RGB lights around the power and home buttons will illuminate when the console is powered on. This may take up to 3 seconds after the power button is pressed.

How to set up the joysticks

1. Remove the battery cover located on the bottom of each joystick.
2. Insert 4 AA batteries in each joystick and replace the battery cover.
3. Move the on/off switch on each joystick from (⊗) to (⊙).
4. The LED sync indicator on the back of the joystick will flash when turned on. Once the joystick syncs with the console, the LED sync indicator will become solid.

NOTE: If you do not want to use batteries, gently insert one end of a USB-C® cable (not included) into the power port (5V IN) located on the back of each joystick. Gently insert the other end of the cable into the front of the console. When using this option, you do not need to add batteries.

How to insert and remove batteries

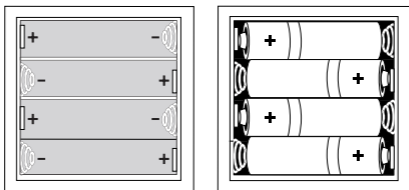

IMPORTANT: Use high quality alkaline batteries for longer playing times.

MENU / RGB button

- A quick press of the MENU / RGB button brings up the GAME CONTROLS or SAVE MENU options (while in-game).
- A press and hold of the MENU / RGB button allows you to change the RGB lights on the console and joysticks.

Game controls

Quick press the MENU / RGB button located on the back of the joystick to access GAME CONTROLS.

NOTE: TV TYPE and GAME DIFFICULTY are only supported on Atari® 2600 games.

NOTE: PADDLE SENSITIVITY is not supported on all paddle games.

Save options

The Atari® Gamestation Pro allows for game saves onto a microSD™ card. The microSD™ card slot allows up to 128 GB capacity.

1. Format the microSD™ card to a FAT32 file system.
2. Create a folder on the microSD™ card and label it States.
3. Insert the microSD™ card into the microSD™ card slot located on the side of the console.

NOTE: The microSD™ card should be inserted into the console with the pins facing upwards.

4. Quick press the MENU / RGB button located on the back of the joystick to access the SAVE MENU. You can save, load or delete a save state from this menu.

NOTE: The SAVE MENU can only be accessed within each game.

NOTE: Each game allows up to 2 internal save states and 2 save states onto the microSD™ card.

NOTE: Internal storage is limited, so space may run out before all internal save states are used.

NOTE: Not all games support save options.

Factory reset

FACTORY RESET can be found within the ABOUT section under SETTINGS. FACTORY RESET will delete all game saves both internally and on the microSD™ card.

Battery information

Leakage of battery acid can cause personal injury as well as damage to this product. If battery leakage occurs, thoroughly wash the affected skin and clothes. Keep battery acid away from your eyes and mouth. Leaking batteries may make popping sounds.

- Batteries should be installed and replaced only by an adult.
- Do not mix alkaline, standard (carbon-zinc) or rechargeable batteries.
- Do not mix used and new batteries (replace all batteries at the same time).
- Do not mix different brands of batteries.
- We do not recommend using batteries labeled "Heavy Duty", "General Use", "Zinc Chloride" or "Zinc Carbon".
- Do not leave batteries in the controller for long periods of non-use.
- Remove batteries and store them in a cool, dry place when not in use.
- Remove depleted batteries from the unit.
- Do not put the batteries in backwards. Make sure that the positive (+) and negative (-) ends are facing in the correct direction. Insert the negative end first.
- Do not use damaged, deformed or leaking batteries.
- Do not recharge non-rechargeable batteries.
- Remove rechargeable batteries from the device before charging.
- Dispose batteries only at the government approved recycling facilities in your area.
- Do not short circuit battery terminals.
- Tampering with the product can result in damage to your product, void of the warranty and could cause injuries.
- **Warning:** CHOKING HAZARD small parts. Not suitable for children under 36 months.
- The restriction accompanies the age warning.
- Adapter for use with the device requires: 5V DC 1A.
- Only use an adapter that meets the device's requirements.
- The adapter is not a toy.
- Adapters used with the device are to be regularly examined for damage to the cord, plug, enclosure and other parts.
- Please keep this user guide for important information.
- The toy shall only be used with a transformer for toys or a power supply for toys.
- Rechargeable batteries should be charged under adult supervision.
- The product should only be connected to equipment bearing either of the following symbols.



FCC information

NOTE: This equipment has been tested and found to comply with the limits for a Class B Digital Device, pursuant to Part 15 of the FCC Rules. These limits are designed to provide reasonable protection against harmful interference in a residential installation. This equipment generates, uses, and can radiate radio frequency energy and, if not installed and used in accordance with the instructions, may cause harmful interference to radio communications. However, there is no guarantee that interference will not occur in a particular installation.

If this equipment does cause harmful interference to radio or television reception, which can be determined by turning the equipment off and on, the user is encouraged to try to correct the interference by one or more of the following measures:

- Reorient or relocate the receiving antenna.
- Increase the separation between the equipment and receiver.
- Connect the equipment to an outlet on a circuit different from that to which the receiver is connected.
- Consult the dealer or an experienced radio/TV technician for help.

This equipment complies with Part 15 of the FCC Rules. Operation is subject to the following two conditions:

1. This equipment may not cause harmful interference.

2. This equipment must accept any interference received, including interference that may cause undesired operation.

Modifications not authorized by the manufacturer may void the user's authority to operate this device. This equipment complies with FCC RF radiation exposure limits set forth for an uncontrolled environment. This transmitter must not be co-located or operating in conjunction with any other antenna or transmitter.

Warranty information

All MY ARCADE® products come with a limited warranty and have been subjected to a thorough series of tests to ensure the highest level of dependability and compatibility. It is unlikely that you will experience any problem, but if a defect should become apparent during the use of this product, CD Media S.E. warrants to the original consumer purchaser that this product will be free from defects in material and workmanship for a period of 24 months from the date of your original purchase. If a defect covered by this warranty occurs in a product purchased within Bulgaria, Croatia, Romania, Serbia, Slovenia or Turkey, and originally distributed by CD Media S.E., the consumer shall be entitled to warranty support. At its discretion, CD Media S.E. will either repair or replace the defective product at no charge, or refund the original purchase price. If replacement is necessary and the original product is no longer available, CD Media S.E. may substitute it with a comparable product. For MY ARCADE® products purchased outside Bulgaria, Croatia, Romania, Serbia, Slovenia or Turkey, please contact the original point of purchase for further assistance.

This warranty does not cover normal wear and tear, abusive use or misuse, modification, tampering or by any other cause not related to either materials or workmanship. This warranty does not apply to products used for any industrial, professional or commercial purposes.

Service information

For service on any defective product under the 24 month warranty policy, please contact Consumer Support. CD Media S.E. reserves the right to require the return of the defective product and proof of purchase.

NOTE: CD Media S.E. will not process any defective claims without a Ticket/ Return Authorization Number.

Consumer support

CD Media SE (Romania and Bulgaria) | CD MEDIA SL, d.o.o (Croatia, Serbia and Slovenia) | CD MEDIA TURKEY (Turkey)
Tel: +40 371009933, +40 371009966 (Romania and Bulgaria) | Tel: 00386 59 010 259 (Croatia, Serbia and Slovenia) | Tel: (216)468 88 23 (Turkey)

E-mail: office@cdmediase.eu (Romania and Bulgaria) | office@cdmediasl.si (Croatia, Serbia and Slovenia) | info@cdmedia.com.tr (Turkey)

Save a tree, register online

MY ARCADE® is making the eco-friendly choice to have all products registered online. This saves the printing of physical paper registration cards. All the information you need to register your recent MY ARCADE® purchase is available at www.MyArcadeGaming.com/product-registration

Declaration of Conformity

A copy of the EU Declaration of Conformity for this product can be found at this link:

<https://cy.cdmediase.eu/documents/myarcade/doc>

ROMÂNĂ - Manualul utilizatorului

Include

Consolă, două joystick-uri wireless de 2,4 GHz cu controale paddle, cablu HDMI®, cablu de alimentare și ghid de utilizare.

Materiale necesare (nu sunt incluse):

8 baterii AAA și o mini-șurubelniță sau cablu USB-C®

Vă rugăm să citiți și să urmați cu atenție acest ghid de utilizare înainte de utilizare.

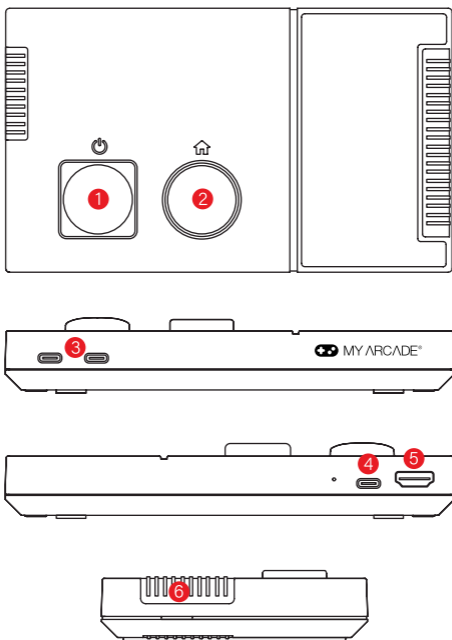

- | | |
|-------------------------|-------------------------------------|
| 1. Butonul POWER | 4. Port de alimentare (intrare 5 V) |
| 2. Butonul Home (Acasă) | 5. IEȘIRE HDMI |
| 3. Porturi USB-C® | 6. slot card microSD™ |



1. Butonul A
2. Butonul B
3. Butonul C
4. Paddle
5. Butonul HOME (ACASĂ)
6. Butonul SELECT (SELECTARE)

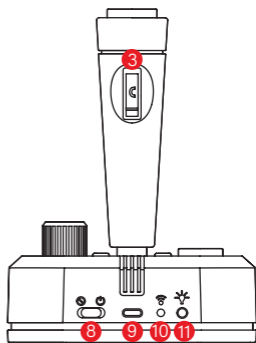

7. Butonul START (ÎNCEPE)
8. Comutator ON/OFF (PORNIT/OPRIT)
9. Port de alimentare (intrare 5 V)
10. Indicator sincronizare LED
11. Buton MENU (MENIU) / RGB

Avertisment privind fotosensibilitatea

Acest joc conține lumini intermitente sau modele care pot declanșa crize epileptice la un procent mic de persoane, chiar și la cele fără antecedente de epilepsie sau crize. Se recomandă discreția jucătorului. Dacă dumneavoastră sau cineva din familia dumneavoastră suferă de epilepsie, vă rugăm să consultați medicul înainte de a juca. Dacă în timpul jocului observați orice simptom neobișnuit — precum amețeli, modificări ale vederii, spasme oculare sau musculare, pierderea conștienței, dezorientare, mișcări involuntare sau convulsii — opriți IMEDIAT jocul și consultați un medic înainte de a continua.

Prima utilizare

Cum se configurează consola

1. Introduceți cu grijă un capăt al cablului HDMI® inclus în portul HDMI OUT situat pe spatele consolei.
2. Introduceți celălalt capăt al cablului în televizor.
3. Confirmați că televizorul este setat pe sursa de intrare video corectă. De exemplu, dacă conectați consola la portul HDMI® 1 al televizorului, schimbați sursa televizorului pe același port HDMI® 1.
4. Introduceți cu grijă capătul USB-C® al cablului de alimentare inclus în portul de alimentare (5V IN) situat pe spatele consolei.
5. Introduceți capătul USB-A al cablului într-o sursă de alimentare activă.
6. Apăsați butonul de pornire situat în partea de sus a consolei.

NOTĂ: Luminele RGB din jurul butoanelor de pornire și home se vor aprinde când consola este pornită. Acest lucru poate dura până la 3 secunde după ce butonul de pornire este apăsat.

Cum se configurează joystick-urile

1. Scoateți capacul bateriei situat pe partea de jos a fiecărui joystick.
2. Introduceți 4 baterii AAA în fiecare joystick și puneți la loc capacul bateriilor.
3. Mutați comutatorul de pornire/oprire de pe fiecare joystick de la poziția (⊖) la poziția (⊕).
4. Indicatorul LED de sincronizare de pe spatele joystick-ului va clipi când este pornit. Odată ce joystick-ul se sincronizează cu consola, indicatorul LED de sincronizare va deveni continuu (stabil).

NOTĂ: Dacă nu doriți să folosiți baterii, introduceți cu grijă un capăt al cablului USB-C® (neinclus) în portul de alimentare (INTRARE 5 V) situat pe spatele fiecărui joystick. Introduceți cu grijă celălalt capăt al cablului în fața consolei. Când utilizați această opțiune, nu este nevoie să adăugați baterii.

Cum se introduc bateriile

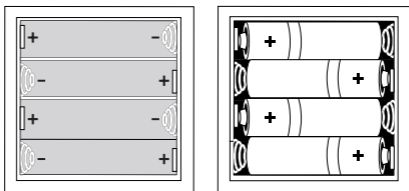

IMPORTANT: Folosiți baterii alcaline de înaltă calitate pentru o autonomie mai lungă.

Buton MENU (MENIU) / RGB

- O apăsare rapidă a butonului MENU / RGB afișează opțiunile CONTROLARE JOC sau MENU DE SALVARE (în timpul jocului).
- O apăsare prelungită a butonului MENU / RGB vă permite să schimbați luminile RGB ale consolei și joystick-urilor.

Comenzile jocului

Apăsați rapid butonul MENU / RGB situat pe spatele joystick-ului pentru a accesa GAME CONTROLS (Comenzile jocului).

NOTĂ: TV TYPE (Tip televizor) și GAME DIFFICULTY (Dificultatea jocului) sunt acceptate doar la jocurile Atari® 2600.

NOTĂ: PADDLE SENSITIVITY (Sensibilitatea paddle-ului) nu este acceptată la toate jocurile cu paddle.

Opțiuni de salvare

Atari® Gamestation Pro permite salvarea jocurilor pe un card microSD™. Slotul pentru card microSD™ acceptă o capacitate de până la 128 GB.

1. Formatați cardul microSD™ în sistemul de fișiere FAT32.
2. Creați un folder pe cardul microSD™ și denumiți-l States.
3. Introduceți cardul microSD™ în slotul pentru card microSD™ situat pe lateralul consolei.

NOTĂ: Cardul microSD™ trebuie introdus în consolă cu pinii orientați în sus.

4. Apăsați rapid butonul MENU / RGB situat pe spatele joystick-ului pentru a accesa SAVE MENU (Meniul salvare).
Puteți salva, încărca sau șterge o stare de salvare din acest meniu.

NOTĂ: SAVE MENU (Meniul salvare) poate fi accesat doar în timpul fiecărui joc.

NOTĂ: Fiecare joc permite până la 2 stări de salvare interne și 2 stări de salvare pe cardul microSD™.

NOTĂ: Spațiul de stocare intern este limitat, așa că acesta se poate termina înainte ca toate stările de salvare interne să fie utilizate.

NOTĂ: Nu toate jocurile acceptă opțiuni de salvare.

Resetarea la setările din fabrică

FACTORY RESET (Resetare din fabrică) se găsește în secțiunea DESPRE (ABOUT) din SETĂRI (SETTINGS). FACTORY RESET (Resetarea din fabrică) va șterge toate salvările jocurilor, atât cele interne, cât și cele de pe cardul microSD™.

Informații despre baterie

Scurgerea acidului din baterie poate provoca vătămări corporale, precum și deteriorarea acestui produs. Dacă se produce o scurgere a bateriei, spălați bine pielea și hainele afectate. Nu lăsați acidul din baterie să intre în contact cu ochii sau gura. Bateriile care curg pot scoate sunete de pocnituri.

- Bateriile trebuie instalate și înlocuite numai de către un adult.
- Nu amestecați baterii alcaline, standard (carbon-zinc) sau reîncărcabile.
- Nu amestecați bateriile uzate cu cele noi (înlocuiți toate bateriile în același timp).
- Nu amestecați baterii de mărci diferite.
- Nu recomandăm utilizarea bateriilor etichetate „Heavy Duty”, „General Use”, „Zinc Chloride” sau „Zinc Carbon”.
- Nu lăsați bateriile în produs pentru perioade lungi de neutilizare.
- Scoateți bateriile și depozitați-le într-un loc răcoros și uscat atunci când nu le utilizați.
- Scoateți bateriile descărcate din unitate.
- Nu introduceți bateriile invers. Asigurați-vă că bornele pozitive (+) și negative (-) sunt orientate în direcția corectă. Într-o introducere mai întâi capetele negative.
- Nu utilizați baterii deteriorate, deformate sau care prezintă scurgeri.
- Nu reîncărcați baterii nereîncărcabile.
- Scoateți bateriile reîncărcabile din dispozitiv înainte de încărcare.
- Aruncați bateriile doar la centrele de reciclare aprobate de guvern din zona dumneavoastră.
- Nu scurtcircuitați bornele bateriei.
- Manipularea produsului poate duce la deteriorarea produsului, anularea garanției și ar putea provoca vătămări corporale.
- **Avertizare:** PERICOL DE SUFOCARE cu piese mici. Nu este potrivit pentru copiii sub 36 de luni.
- Restricția însoțește avertismentul privind vârsta.
- Adaptorul pentru utilizarea cu dispozitivul necesită: 5 V CC 1 A.
- Folosiți doar un adaptor care îndeplinește cerințele dispozitivului.
- Adaptorul nu este o jucărie.
- Adaptoarele utilizate cu dispozitivul trebuie verificate periodic pentru a depista eventualele deteriorări ale cablului, ștecherului, carcasi și altor componente.
- Vă rugăm să păstrați ghidul de utilizare pentru informații importante.
- Jucăria trebuie utilizată numai cu un transformator pentru jucării sau cu o sursă de alimentare pentru jucării.
- Bateriile reîncărcabile trebuie încărcate sub supravegherea unui adult.
- Produsul trebuie conectat numai la echipamente care poartă oricare dintre următoarele simboluri.



Informații FCC

Acest echipament a fost testat și s-a constatat că respectă limitele pentru un dispozitiv digital din clasa B, în conformitate cu Partea 15 a Regulamentului FCC. Aceste limite sunt concepute pentru a oferi o protecție rezonabilă împotriva interferențelor dăunătoare într-o instalație rezidențială. Acest echipament generează, utilizează și poate radia energie de frecvență radio și, dacă nu este instalat și utilizat în conformitate cu instrucțiunile, poate cauza interferențe dăunătoare comunicațiilor radio. Cu toate acestea, nu există nicio garanție că nu vor apărea interferențe într-o anumită instalație.

Dacă acest echipament provoacă interferențe dăunătoare recepției radio sau TV, care pot fi determinate prin oprirea și pornirea echipamentului, utilizatorul este încurajat să încerce să corecteze interferența prin una sau mai multe dintre următoarele măsuri:

- Reorientați sau mutați antena de recepție.
- Măriți distanța dintre echipament și receptor.
- Conectați echipamentul la o priză de pe un circuit diferit de cel la care este conectat receptorul.
- Consultați distribuitorul sau un tehnician radio/TV cu experiență pentru asistență.

Acest echipament respectă Partea 15 din Regulamentul FCC. Operarea este supusă următoarelor două condiții:

1. Este posibil ca acest echipament să nu cauzeze interferențe dăunătoare.
2. Acest echipament trebuie să accepte orice interferență primită, inclusiv interferențe care pot cauza o funcționare nedorită.

Modificările neautorizate de producător pot anula autoritatea utilizatorului de a utiliza acest dispozitiv. Acest echipament respectă limitele de expunere la radiații RF ale FCC stabilite pentru un mediu necontrolat. Acest emițător nu trebuie amplasat împreună cu sau funcționat împreună cu nicio altă antenă sau emițător.

Informații despre garanție

Toate produsele MY ARCADE® beneficiază de o garanție limitată și au fost supuse unei serii amănunțite de teste pentru a asigura cel mai înalt nivel de fiabilitate și compatibilitate. Este puțin probabil să întâmpinați vreo problemă, dar dacă apare un defect în timpul utilizării acestui produs, CD Media S.E. garantează cumpărătorului inițial că acest produs nu va avea defecte de material și de fabricație timp de 24 luni de la data achiziției inițiale.

Dacă apare un defect acoperit de această garanție la un produs achiziționat în România, și distribuit inițial de CD Media S.E., consumatorul va avea dreptul la garanție. CD Media S.E., la alegerea sa, va repara sau înlocui produsul achiziționat gratuit sau va rambursa prețul inițial de achiziție. Dacă este necesară o înlocuire și produsul dumneavoastră nu mai este disponibil, acesta poate fi înlocuit cu un produs comparabil, la discreția exclusivă a CD Media S.E.. Pentru produsele MY ARCADE® achiziționate în afara României, vă rugăm să solicitați informații suplimentare de la magazinul de unde le-ați achiziționat.

Această garanție nu acoperă uzura normală, utilizarea abuzivă sau necorespunzătoare, modificarea, manipularea sau orice altă cauză care nu are legătură cu materialele sau manopera. Această garanție nu se aplică produselor utilizate în scopuri industriale, profesionale sau comerciale.

Informații despre service

Pentru service pentru orice produs defect în cadrul politicii de garanție de 24 luni, vă rugăm să contactați Asistența pentru clienți pentru a obține un Număr de Autorizare a Returnării. CD Media S.E. își rezervă dreptul de a solicita returnarea produsului defect și dovada achiziției.

NOTĂ: CD Media S.E. nu va procesa nicio reclamație privind produsele defecte fără un număr de autorizare a returului.

Asistența clienților

CD Media SE | Str. Turturelelor, nr. 62, camera 1 & 2, cod postal 030882, Sector 3, Bucuresti-Romania

Tel: +40 371009933 | E-mail office@cdmediase.eu

Salvează un copac, înregistrează-te online

MY ARCADE® face alegerea ecologică de a înregistra online toate produsele. Acest lucru economisește imprimarea cardurilor de înregistrare pe hârtie. Toate informațiile de care aveți nevoie pentru a vă înregistra achiziția recentă MY ARCADE® sunt disponibile la: www.MyArcadeGaming.com/product-registration.

Declarație de conformitate

O copie a Declarației de Conformitate UE pentru acest produs poate fi găsită la acest link:

<https://ro.cdmediase.eu/documents/myarcade/doc>

СРПСКИ - Корисничко упутство

Садржи

Конзолу, два бежична џојстика од 2,4 GHz са тастерима, HDMI® кабл, кабл за напајање и кориснички водич.

Потребни материјали (нису укључени):

8 AA батерија и мини-одвијач, или USB-C® кабл

Пажљиво прочитајте и пратите овај кориснички водич пре употребе.

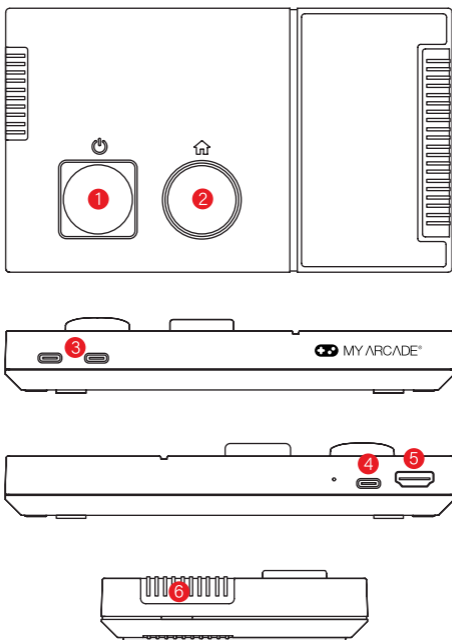

1. Дугме Power (Напајање)
2. Дугме Home (Почетна страница)
3. USB-C® прикључци
4. Прикључак за напајање (5V IN (УЛАЗНИ))
5. HDMI OUT (HDMI ИЗЛАЗ)
6. Утор за microSD™ картицу

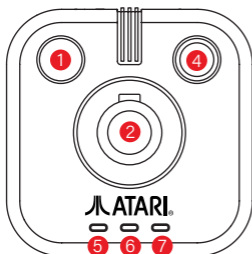

1. Дугме А
2. Дугме В
3. Дугме С
4. Тастер
5. Дугме HOME (ПОЧЕТНА СТРАНИЦА)
6. Дугме SELECT (ОДАБЕРИ)

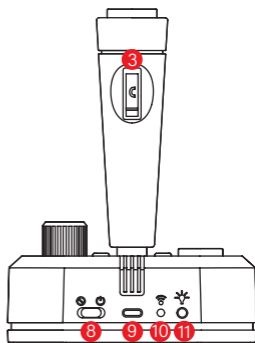

7. Дугме START
8. Прекидач On/off (Укључено/искључено)
9. Прикључак за напајање (5V IN (УЛАЗНИ))
10. LED индикатор синхронизације
11. Дугме MENU (МЕНИ) / RGB

Опозорило о обћутљивости фотографије

Та игра vseбује utripajoče лучи али wzorce, ки lahko при мајхнем одстоку људи спрозио epileптичне нападе, tudi при тистих, ки в preteklosti нисо имели epilepsije али napadov. Igralcem svetujemo previdnost. Če имате ви али kdo в ваши дружини epileптично bolezen, се пред игранjem posvetujte з zdravnikom. Če се med игранjem pojavijo nenavadni simptomi, vključno з omotico, spremenjenim vidom, trzanjem oči али mišic, izgubo zavesti, dezorientiranostjo, nehotenimi gibi али krči, TAKOJ prenehajte играти igro in се pred nadaljevanjem igranja posvetujte с svojim zdravnikom.

Прва употреба

Како подесити конзолу

1. Пажљиво уметните један крај приложеног HDMI® кабла у прикључак HDMI OUT (HDMI ИЗЛАЗ) који се налази на задњој страни конзоле.
2. Уметните други крај кабла у телевизор.
3. Проверите да ли је ваш телевизор подешен на одговарајући видео-улаз. На пример, ако прикључите конзолу на прикључак HDMI® 1 вашег телевизора, пребаците телевизор на исти прикључак HDMI® 1.
4. Пажљиво уметните USB-C® крај приложеног кабла за напајање у прикључак за напајање (5V IN (УЛАЗНИ)) који се налази на задњој страни конзоле.
5. Уметните USB-A крај USB кабла у извор напајања.
6. Притисните дугме за напајање које се налази на врху конзоле.

НАПОМЕНА: RGB светла око дугмади за напајање и за почетну страницу ће се упалити када је конзола укључена. Ово може потрајати и до 3 секунде након што притиснете дугме за напајање.

Како подесити џојстик

1. Уклоните поклопац батерије који се налази на дну сваког џојстика.
2. Уметните по 4 АА батерије у сваки џојстик и вратите поклопац батерија.
3. Померите прекидач оп/оff (укључено/искључено) на сваком џојстику са (⊖) на (⊕).
4. LED индикатор синхронизације на полеђини џојстика ће трептати када је укључен. Када се џојстик синхронизује са конзолом, LED индикатор синхронизације ће почети да светли континуирано.

НАПОМЕНА: Ако не желите да користите батерије, пажљиво уметните један крај USB-C® кабла (није приложен) у прикључак за напајање (5V IN (УЛАЗНИ)) који се налази на полеђини сваког џојстика. Пажљиво уметните други крај кабла у предњи део конзоле. Када користите ову опцију, не морате додавати батерије.

Како уметнути батерије

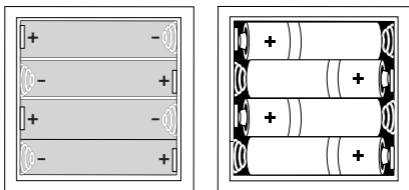

ВАЖНО: За дуже играње користите висококвалитетне алкалне батерије.

Дугме MENU (МЕНИ) / RGB

- Брзим притиском на дугме MENU (МЕНИ) / RGB појављују се опције GAME CONTROLS (КОНТРОЛЕ ИГРЕ) или SAVE MENU (МЕНИ ЧУВАЊА) (док сте у игри).
- Притиском и држањем дугмета MENU (МЕНИ) / RGB можете променити RGB светла на конзоли и џојстима.

Контроле игре

Брзо притисните дугме MENU (МЕНИ) / RGB које се налази на полеђини џојстика да бисте приступили одељку GAME CONTROLS (КОНТРОЛЕ ИГРЕ).

НАПОМЕНА: TV TYPE (ТИП ТВ-а) и GAME DIFFICULTY (ТЕЖИНА ИГРЕ) су подржани само на играма за Atari® 2600.

НАПОМЕНА: Осетљивост тастера није подржана у свим играма с тастером.

Опције чувања

Atari® Gamestation Pro омогућава чување игара на microSD™ картици. Утор за microSD™ картицу омогућава капацитет до 128 GB.

1. Форматирајте microSD™ картицу у систем датотека FAT32.
2. Направите фасциклу на microSD™ картици и назовите је States (Стања).
3. Уметните microSD™ картицу у утор за microSD™ картицу који се налази са стране конзоле.

НАПОМЕНА: microSD™ картицу треба уметнути у конзолу са пиновима окренутим нагоре.

4. Брзо притисните дугме MENU (МЕНИ) / RGB које се налази на полеђини џојстика да бисте приступили одељку SAVE MENU (МЕНИ ЧУВАЊА). Можете сачувати, учитати или обрисати сачувано стање из овог менија.

НАПОМЕНА: SAVE MENU (МЕНИЈУ ЧУВАЊА) можете приступити само унутар сваке игре.

НАПОМЕНА: Свака игра дозвољава до 2 интерна стања чувања и 2 стања чувања на microSD™ картици.

НАПОМЕНА: Интерна меморија је ограничена, тако да простора може понестати пре него што се искористе сва интерна стања чувања.

НАПОМЕНА: Не подржавају све игре опције чувања.

Factory reset (Фабричко ресетовање)

FACTORY RESET (ФАБРИЧКО РЕСЕТОВАЊЕ) можете пронаћи у одељку ABOUT (О УРЕЂАЈУ) у оквиру SETTINGS (ПОСТАВКИ). FACTORY RESET (ФАБРИЧКО РЕСЕТОВАЊЕ) ће обрисати све снимљене игре, како интерно тако и на microSD™ картици.

Информације о батерији

Цурење киселине из батерије може проузроковати повреде корисника, као и оштећење овог производа. Уколико дође до цурења батерије, темељно оперите захваћено подручје коже и одећу. Држите киселину из батерије даље од очију и уста. Цурење батерија може произвести пуцхетаве звуке.

- Батерије треба да инсталира и мења само одрасла особа.
- Не мешајте алкалне, стандардне (угљеник-цинкове) или пуњиве батерије.
- Не мешајте коришћене и нове батерије (замените све батерије истовремено).
- Не мешајте батерије различитих марки.
- Не препоручујемо употребу батерија са ознакама „Heavy Duty“, „General Use“, „Zinc Chloride“ или „Zinc Carbon“.
- Не остављајте батерије у производу ако га не користите дуже време.
- Извадите батерије и чувајте их на хладном и сувом месту када их не користите.
- Извадите истрошене батерије из уређаја.
- Не стављајте батерије наопако. Уверите се да су позитивни (+) и негативни (-) крајеви окренути у исправном смеру. Прво уметните негативне крајеве.
- Не користите оштећене, деформисане или батерије које цуре.
- Не пуните батерије које се не могу пунити.
- Извадите пуњиве батерије из уређаја пре пуњења.
- Батерије одлажите само у постројења за рециклажу која је одобрила влада у вашем подручју.
- Немојте кратко спајати половине батерије.
- Неовлашћене интервенције на производу могу довести до оштећења вашег производа, поништења гаранције и могу проузроковати повреде.
- **Упозорење:** ОПАСНОСТ ОД ГУШЕЊА малим деловима. Није погодно за децу млађу од 36 месеци.
- Ограничење прати упозорење о старости.
- Адаптер за употребу са уређајем захтева: 5V DC 1A.
- Користите само адаптер који испуњава захтеве уређаја.
- Адаптер није играчка.
- Адаптери који се користе са уређајем морају се редовно прегледати на оштећења кабла, утикача, кућишта и других делова.
- Сачувајте кориснички водич због важних информација.
- Играчка се сме користити само са трансформатором за играчке или напајањем за играчке.
- Пуњиве батерије треба пунити под надзором одрасле особе.
- Производ треба повезати само са опремом која носи било који од следећих симбола.



Информације Савезне комисије за комуникације (СКК)

Oва опреma је тестирана и утврђено је да испуњава ограничења за дигиталне уређаје класе Б, у складу са Делом 15 правила СКК. Ова ограничења су осмишљена да обезбеде разумну заштиту од штетних сметњи у стамбеним инсталацијама. Ова опрема генерише, користи и може да зрачи радиофреквентну енергију и, ако се не инсталира и не користи у складу са упутствима, може изазвати штетне сметње радио-комуникацијама. Међутим, не постоји гаранција да се сметње неће појавити у одређеној инсталацији.

Ако ова опрема изазива штетне сметње радио или телевизијском пријему, што се може утврдити искључивањем и укључивањем опреме, кориснику се препоручује да покуша да отклони сметње помоћу једне или више од следећих мера:

- Окрените или преместите пријемну антену.
- Повећајте растојање између опреме и пријемника.
- Повежите опрему на утичницу на струјном колу које се разликује од оног на које је повезан пријемник.
- За помоћ се обратите продавцу или искусном радио/ТВ техничару.

Oва опрема је у складу са Делом 15 правила СКК. Рад уређаја је подложен следећим двама условима:

1. Ова опрема не може да изазове штетне сметње.
2. Ова опрема мора да прихвати све примљене сметње, укључујући сметње које могу проузроковати нежељени рад.

Модификације које није одобрио произвођач могу поништити корисничко овлашћење за коришћење овог уређаја. Ова опрема је у складу с ограничењима СКК о изложености РФ зрачењу утврђеним за неконтролисано окружење. Овај предајник не сме бити постављен на истој локацији или радити заједно с било којом другом антеном или предајником.

Информације о гаранцији

Označba modela se nahaja na dnu zadnje strani tega priročnika.

GARANCIJSKI LIST

Garant jamči za brezhibno delovanje v garancijskem roku, ki začne teči z dobavo blaga kupcu. Garancijsko obdobje traja 24 mesecev od datuma dobave. Garancija velja na geografskem območju Republike Slovenije.

PRAVICE POTROŠNIKA

Če blago, za katero je izdana obvezna garancija, ne izpolnjuje specifikacij ali nima lastnosti, navedenih v garancijskem listu ali oglaševalskem sporočilu, lahko potrošnik najprej zahteva odpravo napak. Če napake niso odpravljene v skupno 30 dneh od dneva, ko je proizvajalec ali pooblaščen servis od potrošnika prejel zahtevo za odpravo napak, mora proizvajalec potrošniku brezplačno zamenjati blago z enakim, novim in brezhibnim blagom. Rok iz prejšnjega odstavka se lahko podaljša na najkrajši čas, ki je potreben za dokončanje popravila ali zamenjave, vendar za največ 15 dni. Pri določitvi podaljšanega roka se upoštevajo narava in kompleksnost blaga, narava in resnost neskladnosti ter napor, ki je potreben za dokončanje popravila ali zamenjave. O številu dni za podaljšanje roka in razlogih za njegovo podaljšanje proizvajalec obvesti potrošnika pred potekom roka 30 dni. Če proizvajalec v roku 30 oz. 45 dni v primeru podaljšanja roka ne popravi ali ne zamenja blaga z novim, lahko potrošnik zahteva vračilo celotne kupnine od proizvajalca ali zahteva sorazmerno znižanje kupnine. Če potrošnik zahteva sorazmerno znižanje kupnine, je znižanje kupnine sorazmerno zmanjšanju vrednosti blaga, ki ga je potrošnik prejel, v primerjavi z vrednostjo, ki bi jo imelo blago, če bi bilo skladno. Ne glede na zgoraj navedeno lahko potrošnik zahteva vračilo plačanega zneska od proizvajalca, če se neskladnost pojavi v manj kot 30 dneh od dobave blaga. Za zamenjano blago ali zamenjan bistveni del blaga z novim proizvajalec izda nov garancijski list. Proizvajalec oziroma pooblaščen servis lahko potrošniku za čas popravila blaga, za katero je bila izdana obvezna garancija, zagotovi brezplačno uporabo podobnega blaga. Če proizvajalec potrošniku ne zagotovi nadomestnega blaga v začasno uporabo, ima potrošnik pravico uveljavljati škodo, ki jo je utrpel, ker blaga ni mogel uporabljati od trenutka, ko je zahteval popravilo ali zamenjavo, do njune izvršitve. Stroške za material, nadomestne dele, delo, prenos in prevoz izdelkov, ki nastanejo pri odpravljanju okvar oziroma nadomestitvi blaga z novim, plača proizvajalec.

POSTOPEK ZA UVELJAVLJANJE GARANCIJE

Popravilo izdelka mora opraviti pooblaščen servisni center. Potrošnik obvesti garanta pisno po pošti, po e-pošti ali osebno pri pooblaščenem servisu s predložitvijo dokazil (računa) o veljavnosti garancije in nemudoma omogoči pregled reklamiranega blaga. Več informacij o postopku uveljavljanja garancije lahko prejmete tudi na spodnji telefonski številki.

Rok za rešitev reklamacije je 30 dni z možnostjo podaljšanja za največ 15 dni. V primeru, da servisni oddelek reklamiranega izdelka ne popravi tem času, je prodajalec izdelek dolžan zamenjati. Garant zagotavlja vzdrževanje in nadomestne dele proti plačilu do tri leta po izteku obvezne garancije.

OPOZORILO: Kupec ima zakonsko pravico, da zoper prodajalca v primeru neskladnosti blaga brezplačno uveljavlja jamčevalne zahteve. Garancija ne izključuje pravic potrošnika, ki izhajajo iz obveznega jamstva za skladnost blaga.

OMEJITEV ODGOVORNOSTI: Proizvajalec ne odgovarja in ne prevzema odgovornosti za kakršnokoli škodo, povzročeno z neprimerno, neodgovorno ali nepravilno uporabo te naprave ali za škodo, ki je nastala zaradi porabe izdelka za druge namene, ki jih proizvajalec ne priporoča. Prav tako ne odgovarja za škodo, povzročeno s krajjo, izgubo ali namerno škodo.

Izjava o skladnosti

Kopijo izjave EU o skladnosti za ta izdelek najdete na tej povezavi: <https://si.cdmediase.eu/documents/myarcade/doc>

POOBLAŠČENI UVOZNIK, SERVISER IN GARANT ZA SLOVENIJO:

CD MEDIA SL, d.o.o. | Dunajska cesta 106 | 1000 Ljubljana, Slovenija | Tel: 059 010 259 | E-pošta: info@cdmediasl.si

SLOVENŠČINA - Uporabniški priročnik

Vključuje

Konzola, dva 2,4 GHz brezžični krmilni palici z lopaticami, kabel HDMI®, napajalni kabel in uporabniški priročnik.

Potrebni materiali (niso vključeni):

8 baterije AA in mini izvijač ali polnilni kabel USB-C®

Pred uporabo natančno preberite in upoštevajte ta navodila za uporabo.

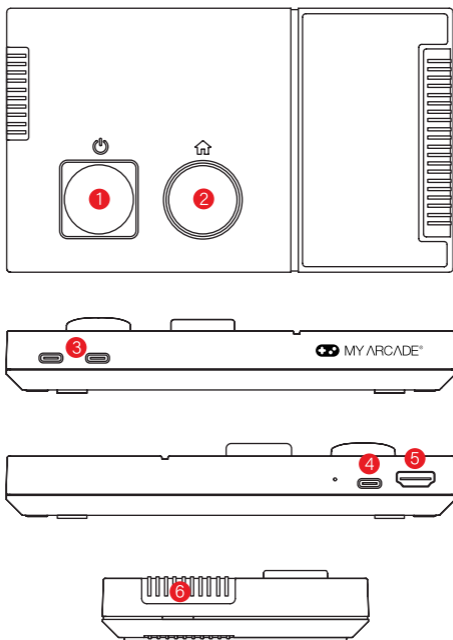

- | | |
|----------------------|-------------------------------|
| 1. Gumb za napajanje | 4. Vrata za napajanje (5V IN) |
| 2. Gumb domov | 5. HDMI OUT |
| 3. Vrata USB-C® | 6. Reža za kartico microSD™ |

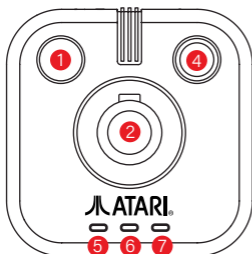

1. Gumb A
2. Stikalo ON/OFF (vklop/izklop)
3. Gumb C
4. Loparček
5. Gumb HOME (domov)
6. Gumb SELECT (izberi)

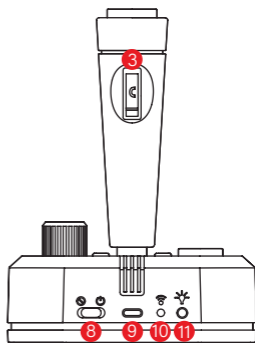

7. Gumb START (začni)
8. Stikalo ON/OFF (vklop/izklop)
9. Vrata za napajanje (5V IN)
10. Indikator sinhronizacije LED
11. Gumb MENU / RGB (meni)

Opozorilo o občutljivosti fotografije

Ta igra vsebuje utripajoče luči ali vzorce, ki lahko pri majhnem odstotku ljudi sprožijo epileptične napade, tudi pri tistih, ki v preteklosti niso imeli epilepsije ali napadov. Igralcem svetujemo previdnost. Če imate vi ali kdo v vaši družini epileptično bolezen, se pred igranjem posvetujte z zdravnikom. Če se med igranjem pojavijo nenavadni simptomi, vključno z omotico, spremenjenim vidom, trzanjem oči ali mišic, izgubo zavesti, dezorientiranostjo, nehotenimi gibi ali krčji, TAKOJ prenehajte igrati igro in se pred nadaljevanjem igranja posvetujte s svojim zdravnikom.

Prva uporaba

Kako nastaviti konzolo

1. En konec priloženega kabla HDMI® nežno vstavite v vhod HDMI OUT na zadnji strani konzole.
2. Drugi konec kabla priključite v televizor.
3. Prepričajte se, da je televizor nastavljen na ustrezen video vhod. Če na primer konzolo priključite v vrata HDMI® 1 televizorja, preklopite televizijski vir na isti HDMI® 1.
4. Nežno vstavite konec priloženega napajalnega kabla USB-C® v vrata za napajanje (5V IN) na zadnji strani konzole.
5. Vstavite konec kabla USB-A v vir napajanja.
6. Pritisnite gumb za vklop na vrhu konzole.

OPOMBA: Ob vklopu konzole se prižgejo lučke RGB okoli gumbov za vklop in domov. To lahko traja do 3 sekunde po pritisku gumba za vklop.

Kako nastaviti krmilne palice

1. Odstranite pokrov baterije na zadnji strani posamezne krmilne palice.
2. Vstavite 4 baterije AA v vsako krmilno palico in zamenjajte pokrov baterij.
3. Premaknite stikalo za vklop/izklop na vsaki krmilni palici z (⊖) na (⊕).
4. Indikator sinhronizacije LED na zadnji strani krmilne palice bo ob vklopu utripal. Ko se krmilna palica sinhronizira s konzolo, indikator LED za sinhronizacijo zasveti.

OPOMBA: Če ne želite uporabljati baterij, nežno vstavite en konec kabla USB-C® (ni priložen) v vrata za napajanje (5V IN) na zadnji strani vsakega joysticka. Drugi konec kabla previdno vstavite v srednji del konzole. Pri uporabi te možnosti vam ni treba dodajati baterij.

Kako vstaviti baterije

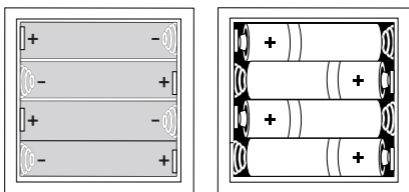

POMEMBNO: Uporabite visokokakovostne alkalne baterije za daljši čas predvajanja.

Gumb MENU / RGB (meni)

- S hitrim pritiskom na gumb MENU / RGB se prikažeta možnosti GAME CONTROLS ali SAVE MENU (med igro).
- S pritiskom in zadržanjem gumba MENU / RGB lahko spreminjate luči RGB na podnožju in krmilnih palicah.

Kontrole igre

Hitro pritisnite gumb MENU / RGB na hrbtni strani krmilne palice za dostop do GAME CONTROLS (kontrolne igre).

OPOMBA: TV TYPE (vrsta tv) in GAME DIFFICULTY (težavnost igre) sta podprta samo za igre Atari® 2600.

OPOMBA: PADDLE SENSITIVITY (občutljivost loparčka) ni podprto v vseh igrah z loparčki.

Možnosti shranjevanja

Atari® Gamestation Pro omogoča shranjevanje iger na kartico microSD™. Reža za kartice microSD™ omogoča zmogljivost do 128 GB.

1. Kartico microSD™ formatirajte v datotečni sistem FAT32.
2. Na kartici microSD™ ustvarite mapo in jo označite države.
3. Kartico microSD™ vstavite v režo za kartico microSD™ na strani konzole.

OPOMBA: Kartico microSD™ je treba vstaviti v konzolo tako, da so nožice obrnjene navzgor.

4. Hitro pritisnite gumb MENU / RGB na hrbtni strani krmilne palice za dostop do SAVE MENU (menija za shranjevanje). V tem meniju lahko shranite, naložite ali izbrišete stanje shranjevanja.

OPOMBA: Do SAVE MENU (meni za shranjevanje) lahko dostopate samo v vsaki igri.

OPOMBA: Vsaka igra omogoča do 2 notranja stanja shranjevanja in 2 stanja shranjevanja na kartici microSD™.

OPOMBA: Notranji pomnilnik je omejen, zato lahko zmanjka prostora, še preden bodo uporabljena vsa notranja stanja shranjevanja.

OPOMBA: Vse igre ne podpirajo možnosti shranjevanja.

Tovarniška ponastavitev

FACTORY RESET (Tovarniška ponastavitev) najdete v razdelku ABOUT (o tem) v SETTINGS (nastavitve). Funkcija FACTORY RESET (Tovarniška ponastavitev) izbriše vse shranjene igre, tako interno kot na kartici microSD™.

Informacije o bateriji

Iztekanje akumulatorske kisline lahko povzroči telesne poškodbe in škodo na tem izdelku. Če pride do iztekanja baterije, temeljito operite prizadeto kožo in oblačila. Akumulatorske kisline ne približujte očem in ustom. Pri puščanju baterij lahko pride do pokanja.

- Baterije sme namestiti in zamenjati le odrasla oseba.
- Ne mešajte alkalnih, standardnih (ogljikovo-cinkovih) in polnilnih baterij.
- Ne mešajte rabljenih in novih baterij (vse baterije zamenjajte hkrati).
- Ne mešajte baterij različnih blagovnih znamk.
- Ne priporočamo uporabe baterij z oznako »Heavy Duty«, »General Use«, »Zinc Chloride« ali »Zinc Carbon«.
- Ne puščajte baterij v izdelku dlje časa brez uporabe.
- Če baterij ne uporabljate, jih odstranite in shranite na hladnem in suhem mestu.
- Iz enote odstranite izpraznjene baterije.
- Baterij ne vstavljajte nazaj. Prepričajte se, da sta pozitivni (+) in negativni (-) konec obrnjena v pravo smer. Najprej vstavite negativna konca.
- Ne uporabljajte poškodovanih, deformiranih ali puščajočih baterij.
- Ne polnite baterij, ki jih ni mogoče ponovno napolniti.
- Pred polnjenjem odstranite akumulatorske baterije iz naprave.
- Baterije odlagajte samo v vladnih obratih za recikliranje, ki jih je odobrila vlada na vašem območju.
- Ne stikajte sponk akumulatorja na kratko.
- Poseganje v izdelek lahko povzroči poškodbe izdelka, izgubo garancije in lahko povzroči poškodbe.
- **Opozorilo:** NEVARNOST ZADUŠITVE z majhnimi deli. Ni primerno za otroke, mlajše od 36 mesecev.
- Omejitev spremlja opozorilo o starosti.
- Adapter za uporabo z napravo zahteva: 5V DC 1A.
- Uporabite samo adapter, ki ustreza zahtevam naprave.
- Adapter ni igrača.
- Adapterje, ki se uporabljajo z napravo, je treba redno pregledovati glede poškodb kabla, vtiča, ohišja in drugih delov.
- Za pomembne informacije shranite uporabniški priročnik.
- Igrača se lahko uporablja samo s transformatorjem za igrače ali napajalnikom za igrače.
- Akumulatorske baterije je treba polniti pod nadzorom odrasle osebe.
- Izdelek lahko priključite le na opremo, ki ima enega od naslednjih simbolov.



Informacije FCC

Ta oprema je bila preizkušena in ustreza omejitvam za digitalno napravo razreda B v skladu s 15. delom pravil FCC. Te omejitve so oblikovane tako, da zagotavljajo razumno zaščito pred škodljivimi motnjami v stanovanjski namestitvi. Ta oprema ustvarja, uporablja in lahko oddaja radiofrekvenčno energijo in, če ni nameščena in se ne uporablja v skladu z navodili, lahko povzroči škodljive motnje v radijskih komunikacijah. Vendar pa ni nobenega zagotovila, da v določeni namestitvi ne bo prišlo do motenj.

Če ta oprema povzroča škodljive motnje radijskega ali televizijskega sprejema, kar je mogoče ugotoviti z izklopom in vklopom opreme, naj uporabnik poskuša odpraviti motnje z enim ali več naslednjimi ukrepi:

- Preusmerite ali prestavite sprejemno anteno.
- Povečajte razdaljo med opremo in sprejemnikom.
- Opremo priključite na vtičnico v drugem tokokrogu od tistega, na katerega je priključen sprejemnik.
- Za pomoč se obrnite na prodajalca ali izkušenega radijskega/televizijskega tehnika.

Ta oprema je skladna s 15. delom pravil FCC. Za delovanje veljata naslednja dva pogoja:

1. Ta oprema ne sme povzročati škodljivih motenj.
2. Ta oprema mora sprejeti vse prežete motnje, vključno z motnjami, ki lahko povzročijo neželeno delovanje.

Spremembe, ki jih proizvajalec ni odobril, lahko razveljavijo uporabnikova pooblastila za uporabo te naprave. Ta oprema je skladna z mejnimi vrednostmi izpostavljenosti radijskemu sevanju FCC, določenimi za nenadzorovano okolje. Ta oddajnik ne sme biti nameščen ali delovati skupaj s katero koli drugo anteno ali oddajnikom.

Informacije o garanciji

Označba modela se nahaja na dnu zadnje strani tega priročnika.

GARANCIJSKI LIST

Garant jamči za brezhibno delovanje v garancijskem roku, ki začne teči z dobavo blaga kupcu. Garancijsko obdobje traja 24 mesecev od datuma dobave. Garancija velja na geografskem območju Republike Slovenije.

PRAVICE POTROŠNIKA

Če blago, za katero je izdana obvezna garancija, ne izpolnjuje specifikacij ali nima lastnosti, navedenih v garancijskem listu ali oglaševalskem sporočilu, lahko potrošnik najprej zahteva odpravo napak. Če napake niso odpravljene v skupno 30 dneh od dneva, ko je proizvajalec ali pooblaščen servis od potrošnika prejel zahtevo za odpravo napak, mora proizvajalec potrošniku brezplačno zamenjati blago z enakim, novim in brezhibnim blagom. Rok iz prejšnjega odstavka se lahko podaljša na najkrajši čas, ki je potreben za dokončanje popravila ali zamenjave, vendar za največ 15 dni. Pri določitvi podaljšane roka se upoštevajo narava in kompleksnost blaga, narava in resnost neskladnosti ter napor, ki je potreben za dokončanje popravila ali zamenjave. O številu dni za podaljšanje roka in razlogih za njegovo podaljšanje proizvajalec obvesti potrošnika pred potekom roka 30 dni. Če proizvajalec v roku 30 oz. 45 dni v primeru podaljšanja roka ne popravi ali ne zamenja blaga z novim, lahko potrošnik zahteva vračilo celotne kupnine od proizvajalca ali zahteva sorazmerno znižanje kupnine. Če potrošnik zahteva sorazmerno znižanje kupnine, je znižanje kupnine sorazmerno zmanjšanju vrednosti blaga, ki ga je potrošnik prejel, v primerjavi z vrednostjo, ki bi jo imelo blago, če bi bilo skladno. Ne glede na zgoraj navedeno lahko potrošnik zahteva vračilo plačanega zneska od proizvajalca, če se neskladnost pojavi v manj kot 30 dneh od dobave blaga. Za zamenjano blago ali zamenjan bistveni del blaga z novim proizvajalec izda nov garancijski list. Proizvajalec oziroma pooblaščen servis lahko potrošniku za čas popravila blaga, za katero je bila izdana obvezna garancija, zagotovi brezplačno uporabo podobnega blaga. Če proizvajalec potrošniku ne zagotovi nadomestnega blaga v začasno uporabo, ima potrošnik pravico uveljavljati škodo, ki jo je utrpel, ker blaga ni mogel uporabljati od trenutka, ko je zahteval popravilo ali zamenjavo, do njune izvršitve. Stroške za material, nadomestne dele, delo, prenos in prevoz izdelkov, ki nastanejo pri odpravljanju okvar oziroma nadomestitvi blaga z novim, plača proizvajalec.

POSTOPEK ZA UVELJAVLJANJE GARANCIJE

Popravilo izdelka mora opraviti pooblaščen servisni center. Potrošnik obvesti garanta pisno po pošti, po e-pošti ali osebno pri pooblaščenem servisu s predložitvijo dokazil (računa) o veljavnosti garancije in nemudoma omogoči pregled reklamiranega blaga. Več informacij o postopku uveljavljanja garancije lahko prejmete tudi na spodnji telefonski številki.

Rok za rešitev reklamacije je 30 dni z možnostjo podaljšanja za največ 15 dni. V primeru, da servisni oddelek reklamiranega izdelka ne popravi tem času, je prodajalec izdelek dolžan zamenjati. Garant zagotavlja vzdrževanje in nadomestne dele proti plačilu do tri leta po izteku obvezne garancije.

OPOZORILO: Kupec ima zakonsko pravico, da zoper prodajalca v primeru neskladnosti blaga brezplačno uveljavlja jamčevalne zahteve. Garancija ne izključuje pravic potrošnika, ki izhajajo iz obveznega jamstva za skladnost blaga.

OMEJITEV ODGOVORNOSTI: Proizvajalec ne odgovarja in ne prevzema odgovornosti za kakršnokoli škodo, povzročeno z neprimerno, neodgovorno ali nepravilno uporabo te naprave ali za škodo, ki je nastala zaradi porabe izdelka za druge namene, ki jih proizvajalec ne priporoča. Prav tako ne odgovarja za škodo, povzročeno s krajo, izgubo ali namerno škodo.

Izjava o skladnosti

Kopijo izjave EU o skladnosti za ta izdelek najdete na tej povezavi:

www.myarcade.com/pages/doc

POOBLAŠČENI UVOZNIK, SERVISER IN GARANT ZA SLOVENIJO:

CD MEDIA SL, d.o.o. | Dunajska cesta 106 | 1000 Ljubljana, Slovenija | Tel: 059 010 259 | E-pošta: info@cdmediasl.si | website [\(Pending\)](#)

TÜRKÇE - Kullanıcı Kılavuzu ve Garanti Belgesi

İçindekiler

Konsol, kârek kontrollerine sahip iki adet 2,4 GHz kablosuz joystick, HDMI® kablosu, güç kablosu ve kullanım kılavuzu

Gerekli malzemeler (dahil değildir):

8 adet AA pil ve mini tornavida veya USB-C® kablosu

Lütfen kullanmadan önce bu kullanım kılavuzunu dikkatlice okuyun ve uygulayın.

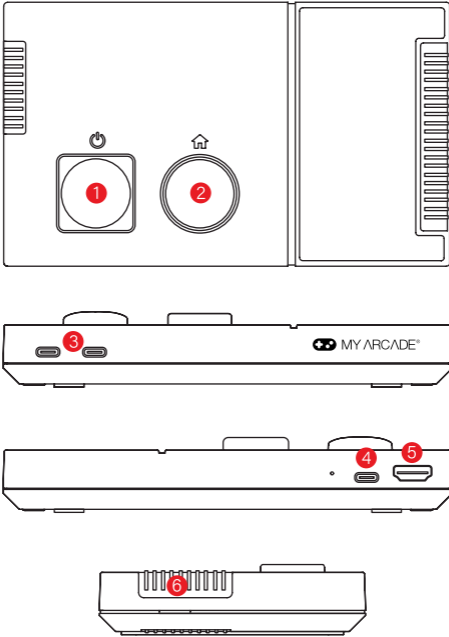

- | | |
|----------------------|-------------------------|
| 1. Güç düğmesi | 4. Güç portu (5V GİRİŞ) |
| 2. Ana ekran düğmesi | 5. HDMI ÇIKIŞ |
| 3. USB-C® portları | 6. microSD™ kart yuvası |

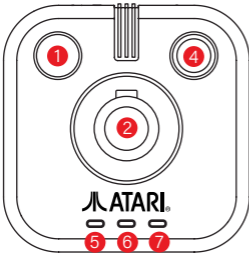

1. A düğmesi
2. B düğmesi
3. C düğmesi
4. Kürek
5. ANA EKREN düğmesi
6. SELECT düğmesi

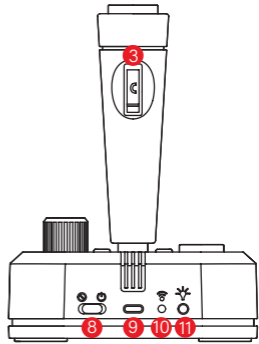

7. START düğmesi
8. Açma/kapama anahtarı
9. Güç portu (5V GİRİŞ)
10. LED senkronizasyon göstergesi
11. MENU / RGB düğmesi

Foto Hassasiyet Uyarısı

Bu oyun, insanların küçük bir yüzdesinde, hatta epilepsi veya nöbet geçmişi olmayan kişilerde bile epileptik nöbetlere neden olabilecek yanıp sönen ışıklar veya desenler içerir. Oyuncunun dikkati olması tavsiye edilir. Siz veya ailenizden herhangi birinin epileptik rahatsızlığı varsa lütfen oynamadan önce hekiminize danışın. Oyun oynarken baş dönmesi, görme bozukluğu, göz veya kas seğirmesi, bilinç kaybı, yönelim bozukluğu, istemsiz hareketler veya kasılmalar gibi alışılmadık semptomlar yaşarsanız, oyunu oynamayı DERHAL bırakın ve oyuna devam etmeden önce hekiminize danışın.

İlk kez kullanım

Konsolun kurulması

1. Birlikte verilen HDMI® kablosunun bir ucunu konsolun arkasında bulunan HDMI ÇIKIŞ portuna nazikçe takın.
2. Kablonun diğer ucunu televizyonunuza takın.
3. Televizyonunuzun doğru video girişine ayarlı olduğunu onaylayın. Örneğin, konsolu televizyonunuzun HDMI® 1 portuna takarsanız, televizyon kaynağınızı da aynı HDMI® 1'e geçirin.
4. Birlikte verilen güç kablosunun USB-C® ucunu konsolun arkasında bulunan güç portuna (5V GİRİŞİ) nazikçe takın.
5. Kablonun USB-A ucunu bir güç kaynağına takın.
6. Konsolun üst kısmında bulunan güç düğmesine basın.

NOT: Konsol açıldığında güç ve ana ekran düğmelerinin etrafındaki RGB ışıklar yanacaktır. Bu, güç düğmesine basıldıktan sonra 3 saniyeye kadar sürebilir.

Joystick'lerin ayarlanması

1. Her joystick'in alt kısmında bulunan pil kapağını çıkarın.
2. Her joystick'e 4 adet AA pil takın ve pil kapağını yerine takın.
3. Her bir joystick üzerindeki açma/kapama anahtarını (⊖) konumundan (⊕) konumuna getirin.
4. Joystick'in arka tarafındaki LED senkronizasyon göstergesi, açıldığında yanıp sönecektir. Joystick konsolla senkronize olduğunda LED senkronizasyon göstergesi sürekli yanacaktır.

NOT: Pil kullanmak istemiyorsanız, USB-C® kablosunun (dahil değildir) bir ucunu her bir joystick'in arkasında bulunan güç portuna (5V GİRİŞ) nazııkçe takın. Kablonun diđer ucunu konsolun ön tarafına nazııkçe takın. Bu seçeneđi kullandığınızda pil eklemenize gerek kalmaz.

Pilleri yerleřtirme

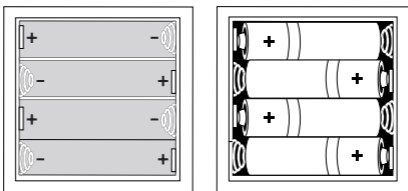

ÖNEMLİ: Daha uzun çalma süreleri için yüksek kaliteli alkalin piller kullanın.

MENÜ / RGB düğmesi

- MENÜ / RGB düğmesine hızlıca basıldığında GAME CONTROLS (OYUN KONTROLLERİ) veya SAVE MENU (KAYDET MENÜSÜ) seçenekleri açılır (oyundayken).
- MENÜ / RGB düğmesini basılı tutmak konsol ve joystick üzerindeki RGB ışıklarını deđiřtirmenizi sađlar.

Oyun kontrolleri

Joystick'in arkasında bulunan MENÜ / RGB düğmesine hızlıca basarak OYUN KONTROLLERİ'ne erişebilirsiniz.

NOT: TV TİPLİ ve OYUN ZORLUĐU yalnızca Atari® 2600 oyunlarında desteklenir.

NOT: KÜREK HASSASİYETİ tüm kürek oyunlarında desteklenmez.

Kaydetme seçenekleri

Atari® Gamestation Pro, oyunların microSD™ karta kaydedilmesine olanak tanır. microSD™ kart yuvası 128 GB'a kadar kapasiteye olanak tanır.

1. microSD™ kartı FAT32 dosya sistemine biçimlendirin.
2. microSD™ kartta bir klasör oluřturun ve aynı States olarak adlandırın.
3. microSD™ kartı konsolun yan tarafında bulunan microSD™ kart yuvasına takın.

NOT: microSD™ kart konsola pimleri yukarı bakacak řekilde takılmalıdır.

4. Joystick'in arkasında bulunan MENÜ / RGB düğmesine hızlıca basarak SAVE MENU (KAYDET MENÜSÜ'ne) erişebilirsiniz. Bu menüden bir durumu kaydedebilir, kayıtlı bir durumu yükleyebilir veya silebilirsiniz.

NOT: SAVE MENU (KAYDET MENÜSÜ'ne) yalnızca her oyunun içerisinden erişilebilir.

NOT: Her oyun 2 dahili kayıt durumuna ve microSD™ karta 2 kaydetme durumuna izin verir.

NOT: Dahili depolama alanı sınırlıdır, bu nedenle tüm dahili kaydetme durumları kullanılmadan alan tükenebilir.

NOT: Tüm oyunlar kaydetme seçeneklerini desteklemez.

Fabrika ayarlarına sıfırlama

FACTORY RESET (FABRİKA AYARLARINA SIFIRLAMA), ABOUT (AYARLAR) altındaki SETTINGS (HAKKINDA) bölümünde bulunabilir. FACTORY RESET (FABRİKA AYARLARINA) SIFIRLAMA, hem dahili olarak hem de microSD™ karttaki tüm oyun kayıtlarını silecektir.

Pil bilgileri

Pil asidinin sızması kişisel yaralanmaya ve bu ürünün hasar görmesine neden olabilir. Pil sızıntısı meydana gelirse etkilenen cildi ve giysileri iyice yıkayın. Pil asidini gözlerinizden ve ağızınızdan uzak tutun. Sızdıran piller patlama seslerine neden olabilir.

- Pillerin takılması ve değiştirilmesi yalnızca bir yetişkin tarafından yapılmalıdır.
- Alkalin, standart (karbon-çinko) veya şarj edilebilir pilleri birlikte kullanmayın.
- Kullanılmış ve yeni pilleri karıştırmayın (tüm pilleri aynı anda değiştirin).
- Farklı markalı pilleri karıştırmayın.
- "Ağır Hizmet", "Genel Kullanım", "Çinko Klorür" veya "Çinko Karbon" etiketli pillerin kullanılmasını tavsiye etmiyoruz.
- Uzun süre kullanmayacağınız zaman pilleri ürün içerisinde bırakmayın."
- Şarj etmeden önce şarj edilebilir pilleri cihazdan çıkarın.
- Bitmiş pilleri üniteye çıkarın.
- Pilleri ters takmayın. Pozitif (+) ve negatif (-) uçların doğru yönlere baktığından emin olun. Önce negatif uçları geçirin.
- Hasarlı, deforme olmuş veya sızdıran pilleri kullanmayın.
- Şarj edilebilir olmayan pilleri şarj etmeyin.
- Şarj etmeden önce şarj edilebilir pilleri cihazdan çıkarın."
- Pilleri yalnızca bulunduğunuz bölgedeki hükümet tarafından onaylanmış geri dönüşüm tesislerinde bertaraf edin.
- Pil kutularına kısa devre yaptırmayın.
- Ürünü müdahale edilmesi, ürünü nüzen hasar görmesine, garantinin geçersiz kalmasına ve yaralanmalara yol açabilir.
- **Uyarı:** BOĞULMA TEHLİKESİ - küçük parçalar içerir. 36 aydan küçük çocuklar için uygun değildir.
- Kısıtlama, yaş uyarısının beraberinde belirtilir.
- Cihazla kullanılacak adaptör için şunlar gereklidir: 5V DC, 1A.
- Yalnızca cihazın gereksinimlerini karşılayan bir adaptör kullanın.
- Bu adaptör bir oyuncak değildir.
- Cihazla birlikte kullanılan adaptörlerin kablo, fiş, muhafaza ve diğer parçalarında hasar olup olmadığı düzenli olarak kontrol edilmelidir
- Önemli bilgiler için lütfen kullanım kılavuzunu saklayın.
- Oyuncak yalnızca oyuncaklar için kullanılan bir transformatör veya oyuncaklar için kullanılan bir güç kaynağı ile kullanılmalıdır.
- Şarj edilebilir piller yetişkin gözetiminde şarj edilmelidir.
- Ürün yalnızca aşağıdaki sembollerden birini taşıyan ekipmana bağlanmalıdır.



FCC bilgileri

Bu ekipman test edilmiş ve FCC Kurallar'ının 15. Bölümü uyarınca B sınıfı dijital cihazlar için geçerli sınırlara uyduğu tespit edilmiştir. Bu sınırlar, meskenlerde kullanımda zararlı parazitlenmeye karşı makul koruma sağlamak üzere belirlenmiştir. Bu ekipman radyo frekans enerjisi üretir, kullanır ve yayabilir ve talimatlarla uygun şekilde kurulmadığında ya da kullanılmadığında radyo iletişimine engel teşkil edecek zararlı parazitlenmeye yol açabilir. Ancak belirli bir kurulumda parazitlenme olmayacağına garanti yoktur.

Ekipmanın kapatılarak açılmasıyla anlaşılacak şekilde, radyo ya da televizyon sinyali alımında zararlı parazitlenmeye yol açması durumunda, kullanıcının aşağıda sıralanan önlemlerden bir ya da birkaçını kullanarak parazitlenmeyi önlemesi tavsiye edilir:

- Alıcı antenin yönünü ya da yerini değiştirin.
- Ekipman ile alıcı arasındaki mesafeyi artırın.
- Ekipmanı, alıcının bağlı olduğu devre dışındaki başka bir devrenin prizine bağlayın.
- Yardım için satıcı veya deneyimli bir radyo/televizyon teknisyeni ile iletişime geçin.

Yardım için satıcı veya deneyimli bir radyo/televizyon teknisyeni ile iletişime geçin.

1. Bu ekipman zararlı parazitlenmeye yol açamaz.

2. Bu ekipman istenmeyen çalışma şekillerine yol açabilecek parazitlenme dahil, alınan tüm parazitlenmeyi kabul etmelidir.

Üretici tarafından izin verilmeyen değişiklikler kullanıcının bu cihazı kullanma yetkisini geçersiz kılabilir. Bu ekipman, kontrolsüz ortamlar için belirlenen FCC RF radyasyon maruziyet sınırlarına uygundur. Bu verici, başka bir anten veya verici ile birlikte konumlandırılmamalı veya birlikte çalıştırılmamalıdır.

GARANTİ BELGESİ

28.11.2013 tarih ve 6502 sayılı Tüketicinin Korunması Hakkında Kanun ve Gümrük ve Ticaret Bakanlığı'nın 13/6/2014 tarih ve 29029 sayılı resmi gazetede yayımlanan yönetmelikler kapsamında hazırlanmıştır.

1. Garanti süresi, malin teslim tarihinden itibaren başlar ve iki (2) yıldır.
 2. Malin bütün parçaları dahil olmak üzere tamamı firmamızın garantisine kapsamındadır.
 3. Malin ayıplı olduğunun anlaşılması durumunda tüketici, 6502 sayılı Tüketicinin Korunması Hakkında Kanununun 11 inci maddesinde yer alan; sözleşmeden dönme; satış bedelinden indirim isteme; ücretsiz onarılmasını isteme; satılanın ayıpsız bir misli ile değiştirilmesini isteme; haklarından birini kullanabilir.
 4. Malin garanti süresi içerisinde arızalanması durumunda, tamirde geçen süre garanti süresine eklenir. Malin tamir süresi 20 iş gününü geçemez. Bu süre, mala ilişkin arızanın servis istasyonuna, servis istasyonunun olmaması durumunda, malin satıcısı, bayii, acentası, temsilciliği, ithalatçısı veya imalatçısı-üreticisinden birine bildirim tarihinden itibaren başlar. Tüketicinin arıza bildirimini; telefon, faks, e-posta, iadeli taahhütlü mektup veya benzeri bir yolla yapması mümkündür. Ancak, uyumsuzluk halinde ispat yükümlülüğü tüketiciye aittir. Malin arızasının 10 iş günü içerisinde giderilmemesi halinde, imalatçı-üretici veya ithalatçı; malın tamiri tamamlanıncaya kadar, benzer özelliklere sahip başka bir malı tüketicinin kullanımına tahsis etmek zorundadır.
 5. Malin garanti süresi içerisinde gerek malzeme ve işçilik, gerekse montaj hatalarından dolayı arızalanması halinde, işçilik masrafı, değiştirilen parça bedeli ya da başka herhangi bir ad altında hiçbir ücret talep etmeksizin tamiri yapılacaktır.
 6. Tüketicinin onarım hakkını kullanmasına rağmen malın;
 - Tüketicie teslim edildiği tarihten itibaren, belirlenen garanti süresi içinde kalmak kaydıyla, bir yıl içerisinde; en az dört defa veya imalatçı-üretici ve/veya ithalatçı tarafından belirlenen garanti süresi içerisinde altından fazla arızalanmasının yanı sıra, bu arızaların maldan yararlanamamayı sürekli kılması,
 - Tamiri için gereken azami süresinin aşılması ,
 - Firmanın servis istasyonunun, servis istasyonunun mevcut olmaması halinde sırayla satıcısı, bayii, acentesi temsilciliği ithalatçısı veya imalatçı-üreticisinden birisinin düzenleyeceği raporla arızanın tamirini mümkün bulunmadığının belirlenmesi, durumlarında tüketici malın ücretsiz değiştirilmesini, bedel iadesi veya ayıp oranda bedel indirimi talep edebilir.
 7. Malin kullanma kılavuzunda yer alan hususlara aykırı kullanılmasından kaynaklanan arızalar garanti kapsamı dışındadır.
 8. Garanti Belgesi ile ilgili olarak çıkabilecek sorunlar için Gümrük ve Ticaret Bakanlığı Tüketicinin Korunması ve Piyasa Gözetimi Genel Müdürlüğü'ne başvurabilir. Tüketici, garantiden doğan haklarının kullanılması ile ilgili olarak çıkabilecek uyumsuzluklarda Tüketici Hakem Heyetine veya Tüketici Mahkemesine başvurabilir.
- Ürünümüzü tercih ettiğiniz için teşekkür ederiz. Satılan mala ilişkin olarak düzenlenen faturalar garanti belgesi yerine geçer. Garanti belgeniz, satıcı yada bayii tarafından onaylanmalı.
- Garanti hizmetine ihtiyaç duyarsanız aşağıdaki iletişim detaylarını kullanarak irtibata geçebilirsiniz.
- Bu ürün 2 yıl garanti kapsamındadır. Kullanım ömrü 5 yıldır.

Garanti belgeniz şu durumları kapsamaz:

- Kullanım kılavuzuna uyulmaması sonucu üründe meydana gelen arızalar
- Ürünün üzerinde değişiklik veya ilave yapılmasından kaynaklanan arızalar
- Yetkili servislerin dışındaki şahısların ürünü açmaları, müdahale etmeleri ve orijinal olmayan yedek parça kullanmaları sonucu oluşan arızalar

Ürünün tüketiciye tesliminden sonra düşürme veya çarpmadan dolayı meydana gelen arızalar, dış yüzeylerin bozulması, çizilmesi.

Servis onarım talepleriniz için aşağıdaki adres ile iletişime geçiniz. İthalatçı/Distribütör Firma (Türkiye)

CD MEDIA TURKEY

Merdiveköy Mah. Bora Sk. No:1 Nida Kule Kat:7 Kadıköy-İstanbul, Tel: (216)468 88 23

info@cdmedia.com.tr | tr.cdmediase.eu

Bir ağaç kurtarın, çevrimiçi kayıt olun

MY ARCADE® çevre dostu bir tercih yaparak tüm ürünleri çevrimiçi kaydettiriyor. Bu sayede fiziksel kağıt kayıt kartlarının basımından tasarruf sağlanıyor. Son MY ARCADE® satın alımınızı kaydetmek için gereken tüm bilgilere şuradan ulaşabilirsiniz:

www.myarcade.com/product-registration

Uygunluk Beyanı

Bu ürüne ait AB Uygunluk Beyanının bir kopyasına şu bağlantıdan ulaşabilirsiniz:

<https://tr.cdmediase.eu/documents/myarcade/doc>



MY ARCADE®

Произведено в Китай. MY ARCADE® и логото MY ARCADE® са регистрирани търговски марки на dreamGEAR®, LLC. © 2023 Atari Interactive, Inc. ATARI, логото ATARI и всички отделни имена и логота на игри на Atari са търговски марки или регистрирани търговски марки на Atari Interactive, Inc. в САЩ и други държави. Приетите търговски марки HDMI, HDMI High-Definition Multimedia Interface, HDMI trade dress design и логотата HDMI са търговски марки или регистрирани търговски марки на HDMI Licensing Administrator, Inc. в Съединените щати и други държави. USB-C® е регистрирана търговска марка на USB Implementers Forum.

Proizvedeno u Kini. MY ARCADE® i logotip MY ARCADE® zaštitni su znakovi tvrtke dreamGEAR®, LLC. © 2023 Atari Interactive, Inc. ATARI, logotip ATARI i svi pojedinačni nazivi i logotipi igara Atari zaštitni su znakovi ili registrirani zaštitni znakovi Atari Interactive, Inc. u SAD-u i drugim zemljama. Prihvaćeni zaštitni znakovi HDMI, HDMI High-Definition Multimedia Interface, HDMI trgovački izgled i HDMI logotipi su zaštitni znakovi ili registrirani zaštitni znakovi HDMI Licensing Administrator, Inc. u SAD-u i drugim zemljama. USB-C® je registrirani zaštitni znak tvrtke USB Implementers Forum.

Manufactured in China. MY ARCADE® and the MY ARCADE® logo are registered trademarks of dreamGEAR®, LLC. © 2023 Atari Interactive, Inc. ATARI, the ATARI logo and all individual Atari game names and logos are trademarks or registered trademarks of Atari Interactive, Inc. in the U.S. and other countries. The Adopted Trademarks HDMI, HDMI High-Definition Multimedia Interface, HDMI trade dress and the HDMI Logos are trademarks or registered trademarks of HDMI Licensing Administrator, Inc. in the United States and other countries. USB-C® is a registered trademark of USB Implementers Forum.

Fabricat în China. MY ARCADE® și sigla MY ARCADE® sunt mărci comerciale înregistrate ale dreamGEAR®, LLC. © 2023 Atari Interactive, Inc. ATARI, logo-ul ATARI și toate numele și logo-urile individuale ale jocurilor Atari sunt mărci comerciale sau mărci înregistrate ale Atari Interactive, Inc. în SUA și în alte țări. Mărcile comerciale adoptate HDMI, HDMI High-Definition Multimedia Interface, designul comercial HDMI și logo-urile HDMI sunt mărci comerciale sau mărci înregistrate ale HDMI Licensing Administrator, Inc. în Statele Unite și în alte țări. USB-C® este o marcă înregistrată a USB Implementers Forum.

Произведено у Кини. MY ARCADE® и лого MY ARCADE® су регистровани заштитни знакови компаније dreamGEAR®, LLC. © 2023 Atari Interactive, Inc. ATARI, ATARI лого и сва појединачна имена и логотипи Atari игара су заштитни знакови или регистровани заштитни знакови компаније Atari Interactive, Inc. у САД и другим земљама. Усвојени заштитни знакови HDMI, HDMI High-Definition Multimedia Interface, HDMI заштићени изглед и HDMI логотипи су заштитни знакови или регистровани заштитни знакови компаније HDMI Licensing Administrator, Inc. у Сједињеним Државама и другим земљама. USB-C® је регистровани заштитни знак организације USB Implementers Forum.

Izdelano na Kitajskem. MY ARCADE® in logotip MY ARCADE® sta registrirani blagovni znamki družbe dreamGEAR®, LLC. © 2023 Atari Interactive, Inc. ATARI, logotip ATARI ter vsa imena in logotipi posameznih iger Atari so blagovne znamke ali registrirane blagovne znamke družbe Atari Interactive, Inc. v ZDA in drugih državah. Sprejete blagovne znamke HDMI, HDMI High-Definition Multimedia Interface, HDMI trade dress in logotipi HDMI so blagovne znamke ali registrirane blagovne znamke družbe HDMI Licensing Administrator, Inc. v ZDA in drugih državah. USB-C® je registrirana blagovna znamka organizacije USB Implementers Forum.

Çin'de üretilmiştir. MY ARCADE® ve MY ARCADE® logosu, dreamGEAR®, LLC'nin tescilli ticari markalarıdır. © 2023 Atari Interactive, Inc. ATARI, ATARI logosu ve tüm münferit Atari oyun adları ve logoları, Atari Interactive, Inc'nin ABD ve diğer ülkelerdeki ticari markaları veya tescilli ticari markalarıdır. Benimsenmiş Ticari Markalar HDMI ve HDMI High-Definition Multimedia Interface, HDMI ticari görünümü ve HDMI Logoları, HDMI Licensing Administrator, Inc'nin Amerika Birleşik Devletleri ve diğer ülkelerdeki ticari markaları veya tescilli ticari markalarıdır. USB-C®, USB Implementers Forum'un bir tescilli ticari markasıdır. microSD™, SD-3C, LLC'nin bir ticari markasıdır.



DGUNL-7012